

Feller Germany



CS 198 S



آب مرکبات گیری

German

English

فارسی

مشتری گرامی، ضمن تشکر از حسن سلیقه و اعتماد شما به برند
فلر، امیدواریم از کار با این دستگاه لذت ببرید

مشخصات فنی

مدل	ولتاژ	توان
CS 198	۲۴۰-۲۲۰ ولت / ۵۰ هرتز	۸۵ وات

نکات ایمنی

قبل از استفاده تمام راهنمایی‌های این دفترچه را بخوانید. در هنگام استفاده رعایت نکات ذیل الزامیست

۱. برای جلوگیری از خطر برق گرفتگی سیم برق، دوشاخه یا بدنه‌ی دستگاه را در آب یا هر مایع دیگر فرو نبرید.
۲. زمانی که کودکان از دستگاه استفاده می‌کنند یا دستگاه روشن در مجاورت کودکان قرار دارد، لازم است نظارت دقیق صورت گیرد.
۳. زمانی که از دستگاه استفاده نمی‌کنید یا در هنگام باز و بسته کردن قطعات و یا قبل از تمیز کاری دوشاخه را از پریز جدا کنید. برای جدا کردن دوشاخه، خود دوشاخه را در دست گرفته و بکشید. برای جدا کردن دوشاخه سیم را نکشید یا سیم را نیچانید.
۴. در هنگام روشن بودن از تماس با قسمت‌های متحرک دستگاه خودداری نمایید.
۵. در صورت آسیب دیدن سیم دوشاخه بعد از بد کار کردن یا هر نوع آسیب دیدگی از دستگاه استفاده نکنید دستگاه را برای تعمیر، بازرینی و تنظیم به مرکز خدمات پس از فروش فلر و یا فروشگاه‌هایی که آن را خرید کرده اید برگردانید.
۶. در مکان‌های روباز و فضاهایی که اکسیژن در آن جریان ندارد یا در کنار دود و گازهای انفجارزا و یا اشتعالزا از دستگاه استفاده نکنید.
۷. اجازه ندهیم سیم دستگاه از لبه‌های میز یا پیشخوان آشپزخانه آویزان بوده یا با سطوح داغ در تماس باشد.
۸. این دستگاه فقط برای مصارف خانگی در نظر گرفته شده‌است. برای مصارف تجاری و صنعتی از آن استفاده نکنید.
۹. هرگونه سرویس دستگاه باید در مرکز خدمات پس از فروش فلر صورت گیرد.
۱۰. برای قطع برق دستگاه صبر کنید تا موتور متوقف شود. سپس دوشاخه را از پریز برق

جدا کنید.

۱۱. بدون مراقبت از دستگاه استفاده نکنید. قبل از جدا کردن قطعات صبر کنید تا موتور کاملاً متوقف شود. بعد از هر بار استفاده دوشاخه را از پریز برق جدا کنید.

اجزاء دستگاه

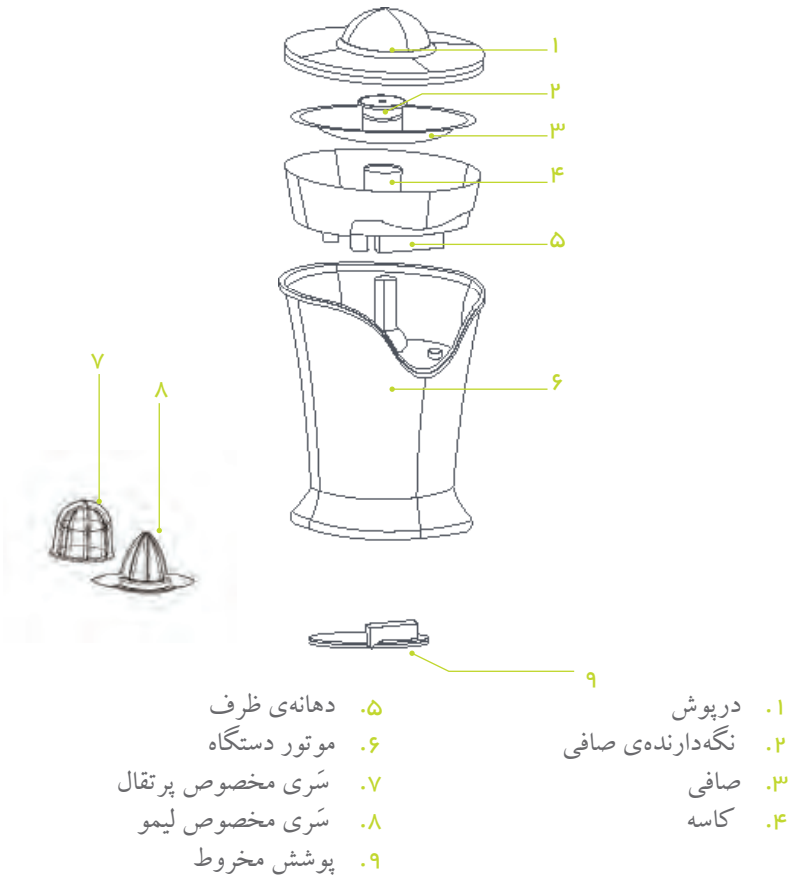

این راهنماییها را به خاطر بسپارید.



پیش از اولین استفاده

قبل از استفاده از دستگاه برای اولین بار مخروط، صافی و نگه‌دارنده‌ی صافی را تمیز کنید (بخش تمیز کاری را ببینید).

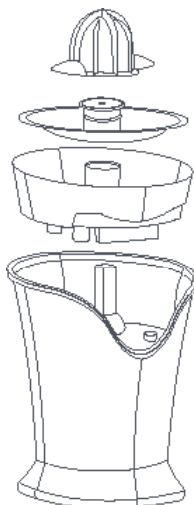

روش استفاده

1. دستگاه را روی سطحی صاف و محکم دور از دسترس کودکان قرار دهید.
2. دوشاخه را به پریز برق وصل کنید.
3. نگه‌دارنده‌ی صافی را به درستی در جای خود قرار دهید.
4. صافی را روی نگه‌دارنده‌ی صافی بگذارید.
5. سپس ظرفی را زیر دهانه قرار دهید و به دهانه ضربه‌ای آرام به سمت پایین وارد کنید تا در جای خود محکم شود. سیستم جریان سریع و مستقیم، آبمیوه را درون ظرف می‌ریزد.
6. بعد از پایان آبگیری، برای جلوگیری از چکه و ریختن آبمیوه، دهانه را به سمت بالا ببرید.
7. بعد از استفاده همیشه دستگاه را فوراً تمیز کنید (بخش تمیز کاری را ببینید)

تمیزکاری

۱. سیم برق متصل به دوشاخه را از پریز جدا کنید. مخروط، صافی و نگه‌دارنده‌ی صافی را از دستگاه جدا کنید.
۲. برای تمیز کردن کامل دهانه، ابتدا آن را با کشیدن و چرخاندن به سمت پایین بردارید.
۳. مخروط، صافی و نگه‌دارنده‌ی صافی را با آب گرم و کف صابون بشوید و همگی اجزای آن را خشک کنید. این قطعات را در ماشین ظرفشویی نشوید.
۴. بدنه‌ی موتور را با دستمالی نرم‌دار تمیز کنید. هرگز بدنه‌ی موتور را در آب فرو نبرید یا زیر شیر آب نشوید.

بازیافت



در پایان عمر مفید دستگاه آن را نباید مانند زباله های شهری دور انداخت آن را باید به مراکز محلی تفکیک زباله یا فروشنده هایی که این خدمات را ارائه می دهند تحویل داد . دور انداختن جدا گانه لوازم خانگی از پیامدهای احتمالی زیان آور برای محیط زیست و سلامت انسان که ناشی از دور انداختن نامناسب است پیشگیری میکند و امکان بازیافت مواد اصلی را فراهم می سازد و بدین وسیله صرفه جویی چشمگیری در انرژی و منابع صورت می گیرد . دور انداختن غیر قانونی دستگاه پیگرد قانونی دارد .



خدمات پس از فروش رایگان از طریق پست در سراسر کشور



۱ با شماره تلفن ۰۲۱-۲۳۲۸ تماس گرفته و کالا را به مأمور پست تحویل دهید.

۲ کالای شما در مرکز ATD Service به طور رایگان تعمیر می‌شود.

۳ کالای تعمیر شده، از طریق پست در اسرع وقت در منزل شما خدمتتان تحویل می‌گردد.



☎ (۰۲۱) ۲۳۲۸

www.atd-group.com



Before operating this unit, Please read the instruction manual carefully.
This product is for household use only.

MAIN TECHNICAL PARAMETER

Model	Voltage	Rated Power
CS 198	220-240V~50HZ	85W

PRODUCT INTRODUCTION

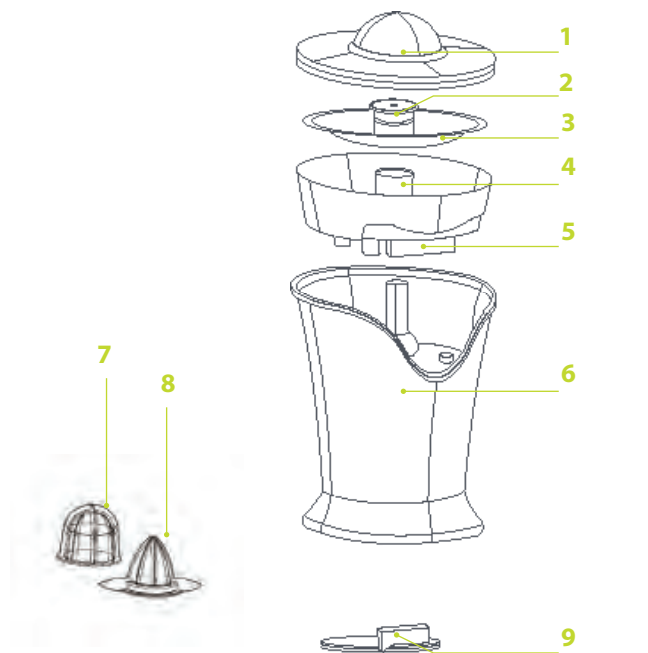

1. LID
2. SIEVE HOLDER
3. SIEVE
4. JAR
5. SPOUT
6. MOTOR UNIT
7. LEMON CONE
8. ORANGE CONE
9. COVER LID

IMPORTANT SAFEGUARDS

When using electrical appliances, basic safety precautions should always be followed including the following:

Read all instructions before using.

1. To protect against electrical shock, do not immerse cord, plug, or citrus juicer in water or other liquid.
2. Close supervision is necessary when any appliance is used by or near children.
3. Unplug from outlet when no in use, before putting on or taking off parts and before cleaning. Remove plug by gripping plug body and pull out of the outlet. Never yank or twist cord to unplug.
4. Avoid contacting moving parts.
5. Do not operate this appliance with a damaged cord or plug, or after the appliance malfunctions, or has been damaged in any manner, return the citrus juicer to the retail location where it was purchased for examination, repair, or adjustment.
6. Use this appliance only for its intended use as described by this manual. Do not use accessory attachments without recommending by the Electronics.
7. Do not use outdoors or operate where oxygen is not being administered or in the presence of explosive and/or flammable fumes.
8. Do not let cord hang over edge of table or counter, or touch hot surfaces.
9. This appliance is intended for household use ONLY; it is not for commercial or industrial use.
10. Any service of the citrus juicer should be performed by the retail location where it was purchased.
11. To disconnect citrus juicer, wait until motor stops, then remove plug from electrical outlet.
12. Do not operate unattended. Make sure the motor stops completely before disassembling. Unplug after each use.



SAVE THESE INSTRUCTIONS

PREPARING THE CITRUS JUICER FOR USE

Always clean cone, sieve, sieve holder and spout before you use the appliance for the first time (see 'Cleaning')

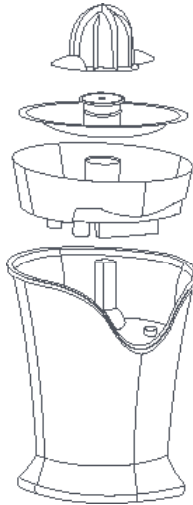

HOW TO USE YOUR APPLIANCE

1. Place the appliance on a firm, level surface out of the reach of children.
2. Plug in.
3. Put the Sieve holder on place correctly.
4. Put on the sieve.
5. Then insert the cone.
6. Switch the appliance on by pressing the halved fruit firmly onto the cone. The juice will be extracted quietly and quickly.
7. Put a vessel under spout. Flip the spout down towards the glass. The instant flow system guides juice directly into vessel.
8. After you have finished, flip the spout up to prevent dripping and spilling juice.

verhindern, das Saft nachtropft oder spritzt.

9. Reinigen Sie das Gerät immer unmittelbar nach Benutzung (siehe "Reinigung")
10. Bewahren Sie Kabel und Kegel unter der Basis auf. Platzieren Sie den Kegel in das dortige Loch, bedecken Sie es und führen Sie das Kabel durch die Öffnung auf der Rückseite des Gerätes.

REINIGUNG

1. Ziehen Sie den Stecker aus der Steckdose. Nehmen Sie Kegel, Sieb und Siebhalter vom Gerät ab.
2. Drehen Sie den Ausguss komplett herunter, um das Gerät gründlich reinigen zu können. Der Ausguss kann nicht vom Gerät abgenommen werden.
3. Reinigen Sie Kegel, Sieb und Siebhalter unter Verwendung von warmen Spülwasser. Trocknen Sie anschließend alle Teile ab. Die Teile sind nicht spülmaschinengeeignet!
4. Putzen Sie die Motoreinheit mit einem feuchten Lappen ab. Tauchen Sie die Motoreinheit niemals in Wasser oder halten es unter fließendes Wasser!

BEDEUTUNG DES SYMBOLS „MÜLLTonne“

Schonen Sie unsere Umwelt, Elektrogeräte gehören nicht in den Hausmüll.

Nutzen Sie die für die Entsorgung von Elektrogeräten vorgesehenen Sammelstellen und geben Sie dort Ihre Elektrogeräte ab, die Sie nicht mehr benutzen werden. Sie helfen damit die potenziellen Auswirkungen, durch falsche Entsorgung, auf die Umwelt und die menschliche Gesundheit zu vermeiden.

Damit leisten Sie Ihren Beitrag zur Wiederverwertung, zum Recycling und zu anderen Formen der Verwertung von Elektro- und Elektronik-Altgeräten im Sinne der europäischen Richtlinie 2002/96/EG über Elektro- und Elektronikaltgeräte (waste electrical and electronic equipment – WEEE). Die Richtlinie gibt den Rahmen für eine EU-weit gültige Rücknahmen und Verwertung der Altgeräte vor.

Informationen, wo die Geräte zu entsorgen sind, erhalten Sie über Ihre Fachhändler, Kommunen oder die Gemeindeverwaltungen.



Feller Germany



German

English

فارسی



CS 198 R

**Citrus
Squeezer**