

# MIGEL



اسپرسو ساز

GEM 120

English

فارسی

مشتري گرامی ضمن تشکر از حسن سلیقه و اعتماد شما به برند میگل امیدواریم از کار با این دستگاه لذت ببرید.

## اطلاعات فنی

توان: ..... ۱۴۵۰-۱۲۵۰ وات  
 گنجایش مخزن آب ..... ۱.۲ لیتر  
 ولتاژ: ..... ۲۴۰-۲۲۰ ولت  
 فرکانس: ..... ۵۰/۶۰ هرتز

## نکات مهم ایمنی

- ۱- پیش از استفاده دستگاه، تمامی موارد این دفترچه مطالعه شود.
- ۲- پیش از اتصال دوشاخه به برق، از تطابق ولتاژ دستگاه (نوشته شده بر روی لیبل زیر دستگاه)، با ولتاژ برق منطقه سکونتتان اطمینان حاصل نمایید.
- ۳- همیشه دوشاخه دستگاه را به پریزی که دارای اتصال زمین است وصل کنید. در صورتی که نیاز داشته باشید از کابل دیگر جهت گسترش طول سیم استفاده نمایید، کابل باید دارای سیم اتصال زمین باشد.
- ۴- جهت جلوگیری از خطر برق گرفتگی و آتش سوزی، از فرو بردن دستگاه، سیم و دوشاخه در آب و سایر مایعات پرهیز نمایید.
- ۵- در صورت عدم استفاده از دستگاه و همچنین قبل از تمیز کاری آن، دوشاخه را از پریز برق خارج نمایید.
- ۶- در صورت عدم کارکرد دستگاه، صدمه دیدن کابل و مشاهده هر گونه ایراد، هرگز دستگاه را مورد استفاده قرار ندهید و جهت سرویس و تعمیرات به مراکز مجاز خدمات پس از فروش میگل مراجعه نمایید.
- ۷- استفاده از قطعات غیر فابریک دستگاه ممکن است باعث برق گرفتگی و آتش سوزی گردد، بنابراین فقط از قطعاتی که شرکت سازنده تولید نموده استفاده نمایید.
- ۸- همیشه دستگاه را بر روی سطحی صاف و محکم قرار دهید و از آویزان شدن کابل دستگاه از روی سطوح جلوگیری نمایید.
- ۹- از قرار دادن دستگاه و کابل برق آن در مجاورت منبع گرمایی (شعله) پرهیز نمایید.
- ۱۰- جهت جدا کردن دوشاخه از پریز برق، دوشاخه را نگه داشته و آن را به آرامی از پریز خارج نمایید و از کشیدن کابل برق خودداری کنید.
- ۱۱- از این محصول فقط در زمینه کاربری خانگی تعریف شده استفاده شود و از آن برای مقاصد دیگر استفاده نکنید.
- ۱۲- به هنگام استفاده از دستگاه در نزدیکی کودکان، نظارت و مراقبت کامل را بر

عملکرد آنها داشته باشد.

**۱۳-** بخار ناشی از قهوه خروجی از دستگاه بسیار داغ می باشد، بنابراین به هنگام ریختن قهوه مراقبت های لازم را به عمل آورید.

**۱۴-** از لمس کردن سطوح در مجاورت خروجی قهوه و نازل بخار دستگاه خودداری نمایید چرا که به هنگام کار کردن ممکن است داغ باشند، بنابراین جهت حمل و جابجایی فقط از دستگیره دستگاه استفاده نمایید.

**۱۵-** از مورد استفاده قرار دادن دستگاه بدون آب در داخل مخزن پرهیز کنید.

**۱۶-** از جدا نمودن دسته اسپرسو در هنگام خروج قهوه و یا بخار خودداری نمایید.

**۱۷-** قبل از جدا نمودن دوشاخه از پریز برق، ولوم و دکمه ها را در حالت خاموش (OFF) قرار دهید.

**۱۸-** این دستگاه مناسب استفاده برای کودکان نمی باشد و به هنگام استفاده از دستگاه می بایست تحت نظارت کامل بوده و آگاه سازی لازم جهت استفاده ایمن و درک خطرات مربوط به دستگاه می بایست انجام شود. نظافت و نگه داری دستگاه هرگز نباید توسط کودکان انجام شود.

**۱۹-** همیشه نظارت کافی را بر کودکان داشته باشید و از بازی کردن آنها با دستگاه جلوگیری نمایید.

**۲۰-** این دستگاه فقط برای استفاده در خانه و همچنین محیط های داخلی می بایست مورد استفاده قرار گیرد، برخی از این مکان ها عبارتند از:

- آشپزخانه مغازه، اداره، دفتر کار و موارد مشابه جهت استفاده پرسنل - ویلا

- در هتل ها، مسافرخانه ها و دیگر مکان های اقامتی جهت استفاده پرسنل

**۲۱-** این دستگاه مناسب استفاده خانگی میباشد، بنابراین از مورد استفاده قرار دادن آن در محیط های بیرونی خودداری نمایید.

**۲۲-** دفترچه راهنما را نگه داری نمایید و نکات ایمنی ذکر شده را به هنگام استفاده مد نظر قرار دهید.

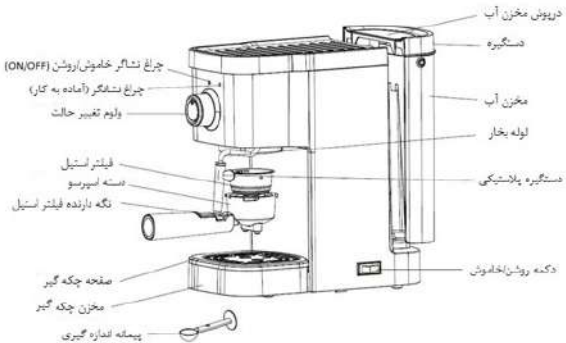

## قبل از اولین استفاده

برای طعم بهتر قهوه در اولین استفاده، دستگاه و لوازم جانبی را با توجه به دستورالعمل های زیر شستشو دهید:

۱ - ابتدا مخزن آب را به طور کامل با آب شستشو دهید، سپس آن را تا زیر علامت **MAX** (حداکثر) پر از آب کنید و در جای خود در دستگاه قرار دهید.

**نکته:** مخزن آب این دستگاه را می توان جدا نمود تا شستشوی آن آسان گردد، قبل از شروع کار با دستگاه آن را پر از آب کنید.

۲ - پس از شستشوی فیلتر استیل، آن را (بدون پودر قهوه) درون دسته اسپرسو قرار دهید.  
۳ - فنجان خود را بر روی صفحه چکه گیر بگذارید. از قرار داشتن ولوم در حالت "●" اطمینان حاصل نمایید.

**نکته:** در بسته بندی این دستگاه فنجان وجود ندارد، بنابراین از فنجان خود استفاده نمایید.  
۴ - دوشاخه را به پریز برق متصل نمایید، سپس جهت روشن کردن دستگاه دکمه **ON/OFF** (روشن/خاموش) را فشار دهید. در این هنگام چراغ نشانگر قرمز روشن می شود.

۵ - پس از روشن شدن، عملکرد پیش گرم کردن دستگاه آغاز می گردد، سپس چراغ نشانگر سفید روشن می گردد که به معنای کامل شدن مرحله پیش گرم کردن می باشد. ولوم را در حالت "☐" قرار دهید، در این هنگام شستشوی داخلی انجام می گردد و

آب از دستگاه خارج می گردد.

۶ - پس از گذشت حدوداً « ۳۰ ثانیه، ولوم تغییر حالت را بر روی " ● " قرار دهید تا کارکرد دستگاه متوقف گردد، شما می توانید آب داخل ظرف را خالی کنید و آن را شستشو دهید. در این هنگام دستگاه آماده دم آوری قهوه می باشد. نکته: به هنگام اولین استفاده، ممکن است در هنگام پمپاژ آب، دستگاه صدای زیادی تولید کند که طبیعی می باشد چرا که دستگاه در حال خروج هوای ایجاد شده می باشد و پس از حدود ۲۰ ثانیه صدای آن قطع می گردد.

#### نحوه پیش گرم کردن دستگاه

برای درست کردن یک فنجان داغ اسپرسو با طعمی خوب توصیه می گردد، قبل از خروجی گرفتن قهوه، دستگاه را در حالت پیش گرم کردن (Preheating) قرار دهید، در این صورت طعم قهوه بهتر خواهد شد.

۱ - مخزن آب را از دستگاه جدا نمایید و آن را تا علامت MAX (حداکثر) پر کنید سپس آن را در جای خود روی دستگاه وصل نمایید.

۲ - فیلتر استیل را (بدون پودر قهوه) به درستی بر روی دسته اسپرسو قرار دهید، سپس دسته اسپرسو را در جای خود در دستگاه قرار دهید و آن را از حالت (باز) ▼ به سمت مخالف حرکت عقربه های ساعت چرخانده تا در حالت (قفل) ▼ قرار گیرد.

۳ - فنجان خود را بر روی صفحه چکه گیر بگذارید.

۴ - دوشاخه دستگاه را به پریز برق متصل نمایید و از قرار داشتن ولوم تنظیم عملکرد در حالت " ● " اطمینان حاصل نمایید.

۵ - دکمه روشن / خاموش (ON/OFF) را فشار دهید، در این هنگام چراغ نشانگر قرمز روشن خواهد شد.

۶ - زمانی که چراغ نشانگر سفید روشن شد، ولوم را در حالت □ قرار دهید، در این هنگام آب داغ از دستگاه خارج می گردد. پس از تقریباً ۳۰ ثانیه ولوم را در حالت ● قرار دهید، عملیات پیش گرم کردن به پایان رسید.

#### نحوه درست کردن قهوه اسپرسو

۱ - دسته اسپرسو را با چرخاندن آن به سمت حرکت عقربه های ساعت، از دستگاه جدا نمایید، پودر قهوه را به مقدار مورد نظر درون فیلتر استیل بریزید، (هر پیمانه از پودر قهوه به اندازه یک فنجان پُر خروجی قهوه دارد) سپس پودر قهوه را با استفاده از پیمانه به درون دسته اسپرسو فشار دهید.

۲ - فیلتر استیل را درون دسته اسپرسو قرار دهید، سپس دسته اسپرسو را در جای خود در دستگاه قرار دهید و آن را از حالت (باز) ▼ به سمت مخالف حرکت عقربه های ساعت چرخانده تا در حالت (قفل) ▼ قرار گیرد.

۳- آب داغ خروجی را از ظرف مورد نظر خالی کرده و فنجان خود را بر روی صفحه چکه گیر بگذارید.

۴- در این هنگام پس از روشن شدن چراغ نشانگر سفید، ولوم را در حالت  قرار دهید، پس از لحظاتی قهوه اسپرسو از دستگاه خارج می گردد.

توجه: به هنگام انجام عملیات، به دلیل دمای پایین آب در بویلر دستگاه، ممکن است چراغ نشانگر سفید (آماده به کار) خاموش گردد، اما این موضوع به معنای توقف کارکرد دستگاه نمی باشد و شما همچنان می توانید کار با دستگاه را ادامه دهید.

۵- پس از خروجی قهوه به مقدار دو فنجان و یا زمانی که قهوه خروجی کم رنگ شد، ولوم را در حالت  قرار دهید.

**هشدار:** در هنگام تهیه قهوه، از رها کردن دستگاه بدون نظارت خودداری نمایید چرا که بعضی اوقات تنظیمات را می بایست بصورت دستی تغییر دهید.

۶- پس از درست کردن و خروجی گرفتن قهوه، شما می توانید دسته اسپرسو را از دستگاه جدا نموده و تفاله قهوه داخل فیلتر استیل را خالی کنید. توجه داشته باشید به هنگام خالی کردن تفاله قهوه، نگه دارنده فیلتر استیل را بر روی آن نگه دارید تا از بیرون افتادن فیلتر استیل از دسته اسپرسو جلوگیری گردد.

۷- دکمه روشن/خاموش (ON/OFF) را فشار دهید تا دستگاه خاموش گردد.

۸- مدتی صبر کنید تا دستگاه خنک گردد، سپس لوازم جانبی آن را با آب شستشو دهید.

### تهیه نمودن کاپوچینو / کف شیر

زمانی که یک فنجان اسپرسو را با کف شیر درست می کنید، یک فنجان کاپوچینو تهیه کرده اید.

**توجه:** در هنگام بخار دادن، دسته اسپرسو حتما می بایست بر روی دستگاه وصل باشد.

۱- در ابتدا با توجه به قسمت « نحوه تهیه قهوه اسپرسو » با استفاده از ظرفی بزرگتر، اسپرسو تهیه نمایید.

۲- ولوم را در حالت  قرار دهید و تا روشن شدن چراغ نشانگر سفید منتظر بمانید.

۳- مقدار ۱۰۰ گرم شیر (مناسب برای یک لیوان کاپوچینو) در ظرفی بریزید، توجه داشته باشید از شیر مورد استفاده می بایست سرد باشد.

**نکته:** در انتخاب ظرف برای شیر توجه داشته باشید که قطر آن نباید کمتر از ۵/۷۰ میلیمتر باشد و همچنین ارتفاع آن مناسب باشد چرا که هنگام بخار دهی حجم شیر دو برابر خواهد شد.

۴- نازل کف را به اندازه ۲ سانتیمتر درون ظرف شیر قرار دهید، سپس ولوم تنظیم عملکرد را در حالت  قرار دهید، در این هنگام بخار از نازل مربوطه خارج می گردد.

**توجه:** به هنگام خروج بخار از دستگاه، مراقبت های لازم را به عمل آورید چرا که

بخار خروجی بسیار داغ می باشد و ممکن است خطر سوختگی را به همراه داشته باشد.

**۵- پس از عملیات بخار گیری به اندازه مورد نظر، ولوم را در حالت ● قرار دهید. نکته:** پس از پایان تولید بخار، نازل بخار را با مراقبت کافی و با استفاده از پارچه ای خیس تمیز کنید.

**۶- دکمه روشن/خاموش (ON/OFF) را فشار دهید تا دستگاه خاموش گردد. نکته:** پس از بخار دهی، اگر قصد تهیه نمودن فوری قهوه را دارید، ولوم را در حالت  تنظیم نموده و فنجان خود بر روی صفحه چکه گیر قرار دهید، در این هنگام دستگاه به مقدار یک فنجان قهوه تهیه می نماید. سپس ولوم را در حالت ● قرار دهید.

### تولید بخار برای گرم کردن مایعات یا نوشیدنی

از نازل بخار می توان به برای تهیه کردن کف شیر به تنهایی و همچنین نوشدنی هایی نظیر هات چاکلت، چای و دیگر موارد مشابه استفاده نمود.

**۱- مخزن آب را از دستگاه جدا نموده و آن را پر از آب کنید، توجه داشته باشید مقدار آب نباید بالاتر از علامت MAX (حداکثر) آید، پس از پر کردن، مخزن را مجدداً بر روی دستگاه قرار دهید و از چفت شدن آن به درستی در جای خود مطمئن شوید.**

**۲- دوشاخه دستگاه را به برق متصل نمایید.**

**۳- دستگاه را روشن نمایید، در این هنگام چراغ نشانگر قرمز روشن خواهد شد.**

**۴- ولوم را در حالت ● قرار دهید و مدتی صبر نمایید تا دستگاه گرم شود و چراغ نشانگر سفید روشن گردد.**

**۵- جهت گرم کردن مایعات، نازل بخار را بدون قرار دادن نازل کف درون ظرف قرار دهید سپس ولوم تنظیم عملکرد را بر روی حالت  قرار دهید.**

**۶- هنگامی که مایع به دمای مورد نظر رسید و یا کف شیر تهیه شد، ولوم را به حالت ● بازگردانید.**

**۷- دکمه روشن/خاموش (ON/OFF) را فشار دهید تا دستگاه خاموش گردد.**

### عملکرد خاموش شدن اتوماتیک

**۱- در صورت عدم استفاده از دستگاه به مدت ۲۵ دقیقه، دستگاه به طور اتوماتیک خاموش خواهد شد.**

**۲- اگر پس از ۹۰ ثانیه کارکردن پمپ در هنگام دم کردن قهوه هیچ عملیاتی انجام نشود، دستگاه به طور خودکار خاموش می شود.**



**۳- اگر پس از ۱۸۰ ثانیه کارکردن پمپ در هنگام تهیه کف شیر هیچ عملیاتی انجام نشود، دستگاه به طور خودکار خاموش می شود.**

- ۱ - ابتدا دوشاخه را از پریز برق جدا نموده و کمی صبر کنید تا دستگاه به طور کامل خنک شود.
- ۲ - بدنه دستگاه را با استفاده از پارچه یا اسفنجی مرطوب تمیز نمایید، شما می توانید مخزن آب، سینی فنجان، چکه گیر را با آب بشوید، پس از شستشو آن ها را خشک نمایید.
- توجه:** از شستشوی قطعات دستگاه با استفاده از الکل و شوینده های شیمیایی خودداری نمایید. همچنین از فرو بردن دستگاه در آب پرهیز کنید.
- ۳ - دسته اسپرسو را با چرخاندن آن به سمت حرکت عقربه های ساعت از دستگاه جدا نمایید، تقاله های قهوه را کاملاً خالی نمایید سپس می توانید آن را با استفاده از مواد شوینده و آب شستشو دهید.
- ۴ - تمامی لوازم جانبی را پس از شستشو در آب، خشک نمایید.

## رسوب زدایی

- ۱ - جهت اطمینان از کارکرد مناسب دستگاه و طعم بهتر قهوه، شما می بایست به صورت دوره ای دستگاه را رسوب زدایی نمایید. عملکرد دستگاه به گونه ای می باشد که پس از تقریباً ۱۵۰ دفعه دم آوری قهوه و همچنین ایجاد کف شیر، چراغ های نشانگر آن در حالت چشمک زن قرار می گیرد که به شما هشدار میدهد تا رسوب زدایی دستگاه را انجام دهید.
- ۲ - ابتدا مخزن را تا علامت MAX پر از آب کنید و پودر رسوب زدایی را به آن اضافه نمایید (مقدار پودر رسوب زدایی می بایست یک چهارم مقدار آب در مخزن باشد اما بهتر است با توجه به دستور استفاده پودر مقدار آن را مشخص نمایید)
- ۳ - ولوم را در حالت ☐ قرار دهید، در این هنگام پمپ دستگاه آب داخل مخزن را پمپاژ خواهد کرد و پس از ۹۰ ثانیه متوقف خواهد شد، سپس ولوم را در حالت ● قرار دهید و اجازه دهید مواد رسوب گیر به مدت پنج دقیقه در دستگاه بماند.
- ۴ - مخزن را تا علامت MAX پر از آب و مواد رسوب گیر کنید. (مقدار پودر رسوب زدایی می بایست یک چهارم مقدار آب در مخزن باشد اما بهتر است با توجه به دستور استفاده پودر مقدار آن را مشخص نمایید)
- ۵ - ولوم را در حالت ☐ قرار دهید، در این هنگام پمپ دستگاه آب داخل مخزن را پمپاژ خواهد کرد و پس از ۹۰ ثانیه متوقف خواهد شد، سپس ولوم را در حالت ● قرار دهید.
- ۶ - مخزن را تا علامت MAX پر از آب کنید و مراحل تهیه نمودن قهوه را (بدون پودر قهوه در فیلتر) انجام دهید. دستور ۲ تا ۵ را دو دفعه انجام دهید
- ۷ - پس از انجام مراحل بالا، چراغ های نشانگر از حالت چشمک زن به حالت ثابت

باز می گردند که به معنای کامل شدن مراحل رسوب زدایی می باشد.

• در صورتی که قصد رسوب زدایی دستگاه را ندارید و چراغ های نشانگر در حالت چشمک زن (هشدار) قرار دارد، ابتدا ولوم را در حالت  تنظیم کنید و سریعاً آن را در حالت ● قرار دهید، سپس آن را به سمت حالت  بچرخانید و در نهایت ولوم را دوباره در حالت ● قرار دهید.

### ایراددایی دستگاه

ایراد	علت احتمالی	راه حل
نشستی آب از کف دستگاه	مقدار زیاد آب در چکه گیر	آب داخل چکه گیر را خالی نمایید
	دستگاه ایراد پیدا کرده	جهت سرویس به مراکز مجاز خدمات مراجعه نمایید
اسپرسوی خروجی طعم سرکه می دهد	پس از رسوب زدایی، شستشوی داخلی صورت نگرفته	با توجه به بخش «قبل از اولین استفاده» دستگاه را شستشو دهید.
	پودر قهوه مدت زمان زیادی در مکانی گرم و مرطوب نگه داری شده و یا پودر نامناسبی است	شما می بایست از پودر قهوه تازه استفاده نمایید و آن را در جایی خنک و خشک نگه داری کنید. پس از باز نمودن پاکت قهوه خریداری شده، آن را در یخچال نگه داری نمایید که تازه بماند.
دستگاه کار نمی کند	دوشاخه به درستی به پریز برق متصل نمی باشد	دوشاخه را به درستی و کامل در پریز برق قرار دهید و در صورتی که دستگاه همچنان کار نکرد، به مراکز مجاز خدمات پس از فروش مراجعه نمایید.

چراغ نشانگر مربوطه جهت آماده به کار بودن روشن نشده	فقط پس از روشن شدن چراغ نشانگر مربوطه، بخار می تواند برای ایجاد کف مورد استفاده قرار گیرد	بخار خروجی کف ایجاد نمی کند
اندازه ظرف مورد استفاده بسیار بزرگ است یا از لحاظ شکل و قالب مناسب نمی باشد	از فنجان‌های باریک استفاده نمایید	
از شیر رقیق استفاده نموده اید	از شیر ساده و یا نیمه رقیق استفاده کنید.	

از باز کردن و تعمیر دستگاه پرهیز نمایید و جهت سرویس و تعمیرات فقط به مراکز مجاز خدمات پس از فروش مراجعه فرمایید.

#### بازیافت

شما می توانید با دفع صحیح دستگاه الکتریکی خود از محیط زیست حفاظت نمایید. با توجه به قوانین مربوط به دفع و بازیافت در محل زندگی خود، لوازم الکتریکی غیر قابل استفاده را به مراکز بازیافت مربوطه تحویل دهید تا از ایجاد صدمه به محیط زیست جلوگیری گردد.



# Sanjeh

شرکت بازرگانی سنجه‌کیش

## خدمات پس از فروش از طریق پست در سراسر کشور

با شماره تلفن: ۰۲۱-۲۳۲۸-۲۱ تماس حاصل فرمایید.



واحد امور مشتریان توضیحات نحوه‌ی خدمات پستی را ارائه خواهند داد.



کالای خود را به مامور پست تحویل دهید.



کالای شما در خدمات پس از فروش مرکزی توسط تکنسین مجرب تعمیر خواهد شد.



کالای تعمیر شده، بازبینی و بسته‌بندی خواهد شد.



کالا در اسرع وقت توسط مامور پست درب منزل شما، تحویل داده خواهد شد.



## مشخصات کالا

• نام کالا: اسپرسوساز

• مدل: GEM 120

• شماره سریال ساخت:

• تاریخ خرید:

• مهر و امضای فروشگاه:

Sanjeh

شرکت بازرگانی  
سنجه کیش

• سال خدمات پس از فروش

www.sanjehkish.com

www.2328.ir • info@2328.ir

تلفن: ۰۲۱ ۲۲۶۳۰۵۵۸-۹

تلفن: ۰۲۱ ۷۷۹۰۵۱۱۵



مراکز خدمات پس از فروش:

تلفن: ۰۲۱-۲۳۲۸

دورنگار: ۰۲۱-۲۲۹۰۴۵۲۸

• تهران خیابان شریعتی، پایین تر از پل رومی، شماره ۱۷۸

• تهران پایین تر از میدان هفت حوض، نرسیده به چهارراه تلفن خانه، پلاک ۴۲۹

مشری گرامی،

شرکت بازرگانی سنجه کیش (سهامی خاص) در راستای رفاه حال خریداران محترم و به پاس اعتمادی که به این مجموعه داشته‌اند، محصولات برقی خود را تحت پوشش ضمانت ۲۴ ماهه کاملاً رایگان، شامل: تعویض قطعات، همراه با ارائه کلیه خدمات مربوطه و همچنین تأمین قطعات به مدت ۱۰ سال از تاریخ خرید، قرار داده است.

خواهشمند است هنگام خرید کالا موارد زیر را به دقت مطالعه فرمایید:

۱. خواهشمند است هنگام تحویل کالا، اطمینان حاصل نمایید که کالا از لحاظ ظاهری کاملاً سالم است و کسری لوازم ندارد. هرگونه شکستگی و عیوب ظاهری و کسری قطعات پس از تحویل، شامل خدمات مندرج در ضمانت نامه نخواهد شد.

۲. لطفاً پیش از استفاده‌ی کالا، دفترچه‌ی راهنما را به دقت مطالعه نمایید. دستورالعمل‌های ذکرشده و هشدارهای موجود در دفترچه‌ی راهنما، کاربر را در رابطه با نوسانات برق، اتصالات نامناسب، عیب‌یابی و ... آگاه نموده و همچنین نحوه‌ی صحیح نصب دستگاه و قطعات را آموزش می‌دهد (مراکز فروشگاهی و خدماتی ما، آماده‌ی ارائه‌ی آموزش کاربری رایگان به تمامی مشتریان گرامی هستند). برای دریافت دفترچه‌ی راهنمای محصولات به وبگاه [www.sanjehkish.com](http://www.sanjehkish.com) مراجعه نمایید.

۳. لطفاً توجه شود که ایرادات ناشی از عدم رعایت هشدارها و توصیه‌های ذکرشده در دفترچه‌ی راهنما مانند استفاده از آب یا درجه‌ی سختی بالا، نادیده گرفتن برچسب‌های هشداردهنده و هر نوع استفاده‌ی صنعتی و/یا غیرخانگی که موجب بروز ایرادات فنی در دستگاه گردد، شامل مزایای ضمانت‌نامه نمی‌گردد.

۴. در طول دوره‌ی ضمانت، هزینه‌ی تعمیرات و نصب قطعات یدکی رایگان بوده ولی قطعات مصرفی مانند انواع فیلترها، پاکت‌ها، لوازم جانبی و .. شامل ضمانت رایگان نخواهند بود.

# Sanjeh

شرکت بازرگانی  
سنجه کیش

• سال خدمات پس از فروش

[www.sanjehkish.com](http://www.sanjehkish.com)

[www.2328.ir](http://www.2328.ir) • [info@2328.ir](mailto:info@2328.ir)



مراکز خدمات پس از فروش:

تلفن: ۰۲۱-۲۳۲۸

دورنگار: ۰۲۱-۲۳۹۰۴۵۲۸

تلفن: ۰۲۱ ۲۳۲۸۰۵۵۸-۹

• تهران خیابان شریعتی، پایین تر از بل رومی، شماره ۱۷۸

تلفن: ۰۲۱ ۷۷۹۰۵۱۱۵

• تهران، پایین تر از میدان هفت حوض، نرسیده به چهارراه تلفن خاتم، پلاک ۲۹







Do not take apart the appliance by yourself if the cause of failure is not found, you had better contact certified serving center.

#### **ENVIRONMENT FRIENDLY DISPOSAL**



You can help protect the environment!

Please remember to respect the local regulations: hand in the non-working electrical equipments to an appropriate waste disposal center.

## TROUBLE SHOOTING

Symptom	Cause	Corrections
Water leaks from the bottom of coffee maker.	There is much water in the drip tray.	Please clean the drip tray.
	The coffee maker is malfunction.	Please contact with the authorized service facility for repairing.
	No clean correctly after cleaning mineral deposits.	Clean coffee maker per the content in "before the first use" for several times.
Acid (vinegar) taste exists in Espresso coffee.	The coffee powder is stored in a hot, wet place for a long time. The coffee powder turns bad.	Please use fresh coffee powder, or store unused coffee powder in a cool, dry place. After opening a package of coffee powder, reseal it tightly and store it in a refrigerator to maintain its freshness.
The coffee maker cannot work any more.	The power outlet is not plugged well.	Plug the power cord into a wall outlet correctly, if the appliance still does not work, please contact with the authorized service facility for repairing.
The steam cannot froth.	The ready indicator is not illuminated.	Only after the ready indicator is illuminated, the steam can be used to froth.
	The container is too big or the shape is not fit.	Use high and narrow cup.
	You have used skimmed milk	Use whole milk or half-skimmed milk

3. Detach the metal funnel by turning it clockwise, get rid of coffee residue inside, then you can clean it with cleanser, but at last you must rinse with clear water.
4. Clean all the attachments in the water and dry thoroughly.

## CLEANING MINERAL DEPOSITS

1. To make sure your coffee maker operating efficiently, internal piping is cleanly and the peak flavor of coffee, the coffee machine needs to be descaled, cleaned and maintained periodically. The power indicator and preheating indicator will blink alternately when the coffee machine has performed the coffee-brewing or milk-frothing function for 150 cycles, which means that the coffee machine needs to be performed cleaning.

2. Fill the tank with water and descaler to the MAX level ( the scale of water and descaler is 4:1, the detail refers to the instruction of descaler. Please use "household descaler", you can use the citric acid (obtainable from chemist's or drug stores) instead of the descaler (the one hundred parts of water and three parts of citric acid).



3. Turn the knob to "  " setting, the pump starts to pump water and it will stop running after pumping for about 90 seconds, then turn the knob to " ● " setting, leave the descaler in the appliance for at least 5 minutes.

4. Fill the water tank with water and descaler to the MAX level.

5. Turn the knob to "  " setting, the pump starts to pump water and it will stop running after pumping for about 90 seconds, then turn the knob to " " setting.

6. Then brew coffee (no coffee powder) with tap water in the MAX level, repeat the steps of 2-5 for 2 times (it is not necessary to wait for 5 minutes in step of 3).

7. After finish the above operation, the power indicator and preheating indicator will not blink alternately, and the cleaning is finished.

If do not want to perform cleaning when the cleaning warning appears, quickly turn the knob to "  ", then turn the knob to " ● ", and then turn the knob to "  " setting and turn the knob to " ● " setting again, which shall be finished within 3 seconds, then the cleaning warning can be canceled.

7. Press the power switch to cut off the power source.

**Note:** If you want to make coffee again after frothing milk. You should turn the knob to the "☞" position and place a cup on drip plate, the pump will pump water for one cup, then turn the knob to the "●" position, you can brew coffee again.

### PRODUCING STEAM TO HEAT LIQUIDS OR BEVERAGE

The steam wand can be used to froth milk singly or make hot beverages like drinking chocolate and water.

Method:

1. Remove the detachable tank and fill it with desired water, the water level should not exceed the "MAX" mark in the tank. Then place the tank into the appliance properly.
2. Then connect the appliance to power supply source.
3. Press down the ON/OFF switch, the red indicator is illuminated.
4. Turning the coffee/steam knob to the "●" position and waiting for a moment, the appliance begins to be heated until the white indicator is illuminated, it shows the heating is finish.
5. Dip the steam wand with plastic sleeve into the liquid to be heated or the intended froth milk. Turn the coffee/steam knob to the "☞" position and start making steam.
6. When the required temperature is reached or the frothing milk is obtained, you can turn the coffee/steam knob to the "●" position.
7. Press the ON/OFF switch to cut off the power source.

### AUTOMATICALLY POWER-OFF FUNCTION

1. After pressing power switch, if there is no any operation within 25 minutes, the unit will power off automatically.
2. After pressing power switch, if there is no any operation after pump worked for 90s during brewing coffee, the unit will power off automatically.
3. After pressing power switch, if there is no any operation after pump worked for 180s during froth milk, the unit will power off automatically.

### CLEANING AND MAINTENANCE

1. Cut off power source and let the coffee maker cool down completely before cleaning.
2. Clean housing of coffee maker with moisture-proof sponge often and clean water tank, drip tray and drip plate regularly then dry them.

**Note:** Do not clean with alcohol or solvent cleanser. Never immerse the housing in water for cleaning.

the unit will stop operating, you may continue to make coffee regardless of it.

5. You should turn the knob to the "●" position manually when desired coffee (about 60ml of two cups) is obtained or the colour of coffee changes weak obviously, your coffee is ready now.

**WARNING:** Do not leave the coffee maker unattended during making the coffee, as you need operate manually sometimes!

6. After finishing making the coffee, you can take the metal funnel out through turn clockwise, then pour the coffee residue out with the steel mesh pressed by press bar.

7. Press the power switch to cut off the power source.

8. Let them cool down completely, then rinse under running water.

### FROTHING MILK/ MAKE CAPPUCCINO

You get a cup of cappuccino when you top up a cup of espresso with frothing milk.

**Note:** during making steam, the metal funnel must be assembled in position.

Method:

1. Prepare espresso first with container big enough according to the part "MAKE ESPRESSO COFFEE".

2. Turn the coffee/steam knob to the "●" position, waiting for until the white indicator is illuminated.

3. Fill a jug with about 100 grams of milk for each cappuccino to be prepared, you are recommended to use whole milk at refrigerator temperature (not hot!).

**Note:** In choosing the size of jug, it is recommended the diameter is not less than  $70\pm 5$ mm, and bear in mind that the milk increases in volume by 2 times, make sure the height of jug is enough.

4. Insert the plastic sleeve into the milk about two centimetre, then turn the coffee/steam knob to the "☺" position, steam will come out from the steam outlet. Froth milk in the way moving vessel round from up to down.

Warning: Be sure to operate carefully as the steam may result in scald to person.

5. When the required purpose is reached, you can turn the coffee/steam knob to the "●" position.

**Note:** Clean steam outlet with wet sponge immediately after steam stops generating, but care not to hurt!

6. Pour the frothed milk into the espresso prepared, now the cappuccino is ready. Sweeten to taste and if desired, sprinkle the froth with a little cocoa powder.

stop brewing, you can pour the water in container out then clean them thoroughly, now you can start brewing.

**Note:** There may be noise when pumping the water on the first time, it is normal, the appliance is releasing the air in the appliance. After about 20s, the noise will disappear.

## PREHEATING

To make a cup of good hot Espresso coffee, we recommend you preheating the appliance before making coffee, including the funnel, steel mesh and cup, so that the coffee flavour can not be influenced by the cold parts.

1. Remove the detachable tank and open the tank cover to fill it with desired water, the water level should not exceed the "MAX" mark in the tank. Then place the tank into the appliance properly.
2. Set steel mesh into metal funnel, make sure the tube on the funnel aligns with groove in the appliance, then insert the funnel into the appliance from the "▼" position, and you can fix them into coffee maker firmly through turn it anticlockwise until it is at the "▼" position..
3. Place an espresso cup (your cup) on removable drip plate.
4. Then connect the appliance to power supply source. Make sure the coffee/steam knob is on the "●" position.
5. Press the ON/OFF switch, the red indicator will be illuminated.
6. When the white indicator is illuminated, you should turn the coffee/steam knob to the "☑" position, there will be hot water flowing out. After about 30s, close the coffee/steam knob by turning the coffee/steam knob again to the "●" position". The pre-heating is finished.

## MAKING ESPRESSO COFFEE

1. Remove the funnel by turning it in clockwise, .Add ground coffee to steel mesh with coffee spoon, a spoon ground coffee power can make about a cup of top-grade coffee, then press the ground coffee powder tightly with the coffee spoon.
2. Set steel mesh into metal funnel, make sure the tube on the funnel aligns with groove in the appliance, then insert the funnel into the appliance as indicating of "▼" mark, and you can fix them into coffee maker firmly through turning it anticlockwise until it is at the "▼" position .
3. Pour out the hot water in the cup. Then place the hot cup (yourself cup) on drip plate.
4. At the time, the ready indicator (white) is illuminated, once the white lamp is illuminated, you should turn the knob to the "☑" position, waiting for a moment, there will be coffee flowing out.

**Note:** During continuous operations, the ready indicator is likely to extinguish due to the inadequate temperature of the water in the boiler, but it does not mean

## Device description

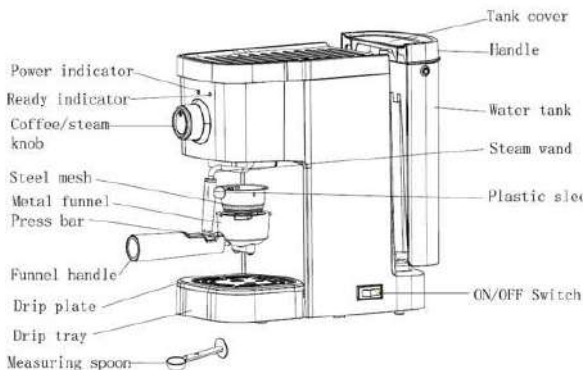

## BEFORE THE FIRST USE

To ensure the first cup of coffee tastes excellent, you should rinse the coffee maker with warm water as follows:

1. Pour water into water tank, the water level should not exceed the "MAX" mark in the tank. Then close the water tank cover.

Note: the appliance is supplied with a detachable tank for easy cleaning, you can fill the tank with water firstly, and then put the tank into the appliance.

2. Set steel mesh into metal funnel (no coffee in steel mesh).

3. Place an espresso cup (your cup) on drip plate. Make sure the coffee/steam knob is on the "●" position.

**Note:** the appliance is not equipped with jug, please use your jug or coffee cup.

4. Connect to power source, press the ON/OFF switch. The red indicator will be illuminated.

5. The appliance begins to be pre-heated until the white indicator is illuminated, it shows the pre-heating is finished. Turning the coffee/steam knob to the "☐" position, and water will flow out.

6. After about 30s, turn the coffee/steam knob to the "●" position to

environment.

13. Close supervision is necessary when your appliance is being used by or near children.

14. Be careful not to get burned by the steam.

15. Do not touch the hot surface of appliance (such as steam wand, and the steel mesh just boiling). Use handle or knobs.

16. Do not let the coffee maker operate without water.

17. Scalding may occur if the water tank is removed during the brewing cycles.

18. Do not remove the metal funnel when appliance in brewing coffee or when steam and hot water escape from metal funnel and ensure to release the pressure in water tank before removing metal funnel.

19. Connect plug to wall outlet before using and turn any switch off before plug is removed from wall outlet.

20. Relief pressure through steam wand before removing tank cover or metal funnel.

21. This appliance is not intended for used by persons (including children) with reduced physical, sensory or mental capabilities, or lack of experience and knowledge, unless they have been given supervision or instruction concerning use of the appliances by a person responsible for their safety.

22. Children should be supervised to ensure that they do not play with the appliance.

23. This appliance is intended to be used in household and similar applications such as:

- staff kitchen areas in shops, offices and other working environments;
- farm houses;
- bed and breakfast type environments.

24. Do not use outdoors.

25. Do not place on or near a hot gas or electric burner, or in a heated oven.

26. Save these instructions.

**Dear customer!**

**Thanks for your worthwhile choice and confidence to Migel brand.  
We really hope that you enjoy operating this product.**

### Technical data

Input Power:..... 1250-1450 W  
Water Tank Capacity:..... 1.2 L  
Voltage:..... 220-240 V  
Frequency:..... 50/60 Hz

### Important Safeguards

Before using the electrical appliance, the following basic precautions should always be followed including the following:

1. Read all instructions.
2. Before using check that the voltage of wall outlet corresponds to rated voltage marked on the rating plate.
3. This appliance has been incorporated with a grounded plug. Please ensure the wall outlet in your house is well earthed.
4. To protect against fire, electric shock and injury to persons do not immerse cord, plug, in water or other liquid.
5. Remove plug from wall outlet before cleaning and when not in use. Allow appliance cool down completely before taking off, attaching components or before cleaning.
6. Do not operate any appliance with a damaged cord or plug or after the appliance malfunctions, or is dropped or damaged in any manner. Return appliance to the nearest authorized service facility for examination, repair or electrical or mechanical adjustment.
7. The use of accessory attachments not recommended by the appliance manufacturer may result in fire, electric shock or injury to persons.
8. Place appliance on flat surface or table, do not hang power cord over the edge of table or counter.
9. Ensure the power cord do not touch hot surface of appliance.
10. Do not place the coffee maker on hot surface or beside fire in order to avoid to be damaged.
11. To disconnect, turn any control to "off," then remove plug from wall outlet. Always hold the plug. But never pull the cord.
12. Do not use appliance for other than intended use and place it in a dry

# MIGEL



English

فارسی

Espresso Maker

**GEM 120**