

MIGEL



مایکروویو

GMW 340

English

فارسی

مشتری گرامی ضمن تشکر از حسن سلیقه و اعتماد شما به برند میگل امیدواریم از کار با این دستگاه لذت ببرید.

هشدار های پیشگیرانه جهت جلوگیری از قرار گرفتن در معرض امواج مایکروویو

۱. هرگز از دستگاه با درب باز استفاده نکنید زیرا استفاده در این حالت باعث می شود که در معرض امواج مایکروویو قرار بگیرید. این امواج بسیار مضر می باشند بنابراین از سالم بودن قفل های ایمنی داخلی درب مطمئن شوید.
۲. از قرار دادن هر گونه از اشیاء بین درزهای درب و همچنین انباشته شدن گرد و خاک و یا آثار باقی مانده مواد شوینده در قسمت های مختلف سطوح جلوگیری نمایید.
۳. در صورت خم شدگی درب، شکستگی یا شل بودن لولاها و ضامن ها، بسته نبودن کامل درزهای درب و همچنین هر گونه آسیب دیدگی در دستگاه هرگز از آن استفاده نکنید.
۴. جهت سرویس و تعمیر دستگاه فقط به مراکز مجاز خدمات پس از فروش مراجعه فرمایید.

مشخصات دستگاه

مدل	GMW 340
توان ورودی مایکروویو :	۱۴۰۰ وات
توان خروجی مایکروویو :	۹۰۰ وات
توان ورودی گریل:	۱۲۵۰ وات
توان فن هوای گرم	۲۰۵۰ وات
گنجایش آون	۳۴ لیتر
ولتاژ- فرکانس:	۲۴۰-۲۳۰ ولت ~ ۵۰ هرتز
قطر سینی چرخان	۳۱۵ میلی متر
ابعاد خارجی (عمق × طول × ارتفاع):	۵۷۲ × ۴۹۸ × ۳۷۶ میلی متر
ابعاد داخلی (عمق × طول × ارتفاع):	۳۵۱ × ۴۰۵ × ۲۳۸ میلی متر
وزن خالص:	۲۵/۴ کیلوگرم

به هنگام استفاده از دستگاه، نکات ایمنی زیر را انجام دهید:

هشدار: جهت کاهش خطرات احتمالی سوختگی، برق گرفتگی، آتش سوزی و جلوگیری از وارد شدن صدمه به اشخاص دیگر از جمله قرار گرفتن در معرض امواج مایکروویو، به موارد زیر دقت فرمایید:

۱. قبل از استفاده از دستگاه، تمامی نکات ایمنی موجود در دفترچه راهنما را با دقت مطالعه فرمایید و آن را جهت مراجعات بعدی نگه داری کنید.

۲. این دستگاه را صرفاً با توجه به کاربردهای مربوطه که در دفترچه راهنما ذکر شده اند مورد استفاده قرار دهید. جهت شستشوی دستگاه، هرگز از مواد شیمیایی و بخار استفاده نکنید. این دستگاه فقط جهت استفاده های خانگی همانند گرم کردن، پختن و همچنین خشک کردن مواد غذایی طراحی گردیده است و به هیچ عنوان برای استفاده های صنعتی و آزمایشگاهی نمی باشد.

۳. در صورت عدم وجود مواد غذایی درون مایکروویو هرگز از آن استفاده نکنید .

۴. در صورت آسیب دیدگی کابل و یا دوشاخه، عدم کارکرد صحیح و ضربه خوردگی، از دستگاه استفاده نکنید. تعویض کابل برق و سایر تعمیرات می بایست فقط توسط مراکز مجاز خدمات پس از فروش انجام گردد.

۵. هشدار: فقط در صورتی به کودکان اجازه استفاده از دستگاه را بدهید که بطور کامل آموزش دیده باشند و خطرات ناشی از استفاده نا صحیح را درک کنند.

۶. هشدار: هنگامی که دستگاه در حالت پخت ترکیبی قرار دارد، با توجه به حرارت آن، کودکان در صورتی می توانند از دستگاه استفاده کنند که بطور کامل تحت نظارت فردی بزرگسال قرار گیرند.

• جهت کاهش خطرات آتش سوزی داخل مایکروویو نکات زیر را رعایت کنید:

• در صورت قرار دادن ظروف کاغذی و یا پلاستیکی به درون دستگاه، به هنگام گرم کردن، آن را بطور مکرر بررسی کنید.

• قبل از قرار دادن کیسه های پلاستیکی و یا کاغذی در دستگاه، بست های پلاستیکی را از آن ها جدا کنید.

• در صورت مشاهده دود در داخل دستگاه، آن را سریعاً خاموش و یا از برق خارج کنید، در این هنگام درب دستگاه را بسته نگه دارید تا اشتعال ناشی از ظروف یا کیسه ها (پلاستیکی و کاغذی) بطور کامل خاموش شود.

• به هنگام عدم استفاده از دستگاه از نگه داری هرگونه ظروف، مواد غذایی و... درون دستگاه خودداری کنید.

• این دستگاه فقط جهت پخت، حرارت دادن و گرم کردن مواد غذایی و نوشیدنی ها کاربرد دارد و هر گونه استفاده نامربوط همانند خشک کردن لباس، حوله، پدهای نظافتی، پارچه های مرطوب و... خطر آتش سوزی را به همراه خواهد داشت.

۸. هشدار: از گرم کردن مواد غذایی و مایعات در ظروف در بسته خودداری کنید چرا که امکان ترکیدن آن وجود دارد.

۹. نوشیدنی گرم شده توسط مایکروویو با کمی تاخیر به جوش می آید که در این هنگام مایع به جوش آمده ممکن است از ظرف فوران کند، بنابراین به هنگام حمل ظرف مورد نظر مراقبت های لازم را به عمل آورید.

۱۰. هرگز جهت سرخ کردن مواد غذایی از دستگاه استفاده نکنید زیرا روغن داغ باعث آسیب رساندن به قطعات داخلی دستگاه و ظرف شده و همچنین خطر سوختگی پوست را به همراه دارد.

۱۱. از قرار دادن تخم مرغ آب پز شده و یا خام (شکسته نشده) در مایکروویو پرهیز کنید از آنجا که باعث منفجر شدن آن می شود، حتی پس از اتمام عملکرد دستگاه.

۱۲. برخی از مواد غذایی که دارای پوست ضخیمی می باشند مانند سیب زمینی، کدو، سیب، بلوط و... می بایست قبل از قرار دادن آنها در مایکروویو، روی آن ها سوراخ و یا شکافی ایجاد گردد.

۱۳. جهت قرار دادن بطری شیر نوزاد در دستگاه، آن را به خوبی تکان داده و دمای مایکروویو را حتما مورد بررسی قرار دهید.

۱۴. برخی از ظروف ممکن است به دلیل حرارت منتقل شده از مواد غذایی داغ شوند که در این صورت دستگیره یا پارچه ای را جهت حمل آن مورد استفاده قرار دهید.

۱۵. ظرفی را که می خواهید درون مایکروویو قرار دهید بررسی کرده و از مناسب بودن آن برای این کار مطمئن شوید.

۱۶. هشدار: باز کردن دستگاه جهت سرویس و تعمیر توسط فردی که دارای تجربه کافی نیست خطرناک می باشد چرا که ممکن است با جدا کردن پوشش های محافظتی دستگاه، در معرض امواج مایکروویو قرار گیرد

۱۷. این دستگاه دارای استاندارد EN55011 / CISPR11 می باشد. این استاندارد تمام موارد مربوط به فرکانس های رادیویی که از ۹ کیلوهرتز تا ۴۰۰ گیگاهرتز می باشد را شامل می شود که عمدتاً جهت استفاده های محلی، تشعشع الکترومغناطیس، انتقال انرژی های الکترومغناطیسی به کار می رود.

۱۸. این دستگاه برای استفاده کودکان و افرادی که دارای مشکلات جسمی و ذهنی می باشند و یا تجربه و دانش کافی را ندارند مناسب نمی باشد مگر اینکه توسط فردی مسئول تحت نظارت قرار گیرند و نحوه استفاده صحیح و ایمنی از دستگاه به آن ها

آموزش داده شود.

۱۹. جهت جلوگیری از خطرات احتمالی نظارت کافی را بر کودکان داشته باشید که با دستگاه بازی نکنند.

۲۰. دستگاه می بایست در مکانی مناسب و مستقل از دیگر دستگاه ها استفاده شود.

۲۱. هشدار: از قرار دادن دستگاه نزدیک به اجاق گاز و یا هر نوع محصولات گرمایی خودداری کنید، زیرا باعث آسیب دیدن آن شده و همچنین گارانتی آن باطل خواهد شد.

۲۲. از قرار دادن میکروویو در کابینت خود داری کنید.

۲۳. درب و سطوح بیرونی دستگاه به هنگام کارکرد داغ خواهند شد.

۲۴. هشدار: با توجه به داغ شدن دستگاه به هنگام کارکرد، کودکان را از آن دور نگه دارید.

۲۵. در هنگام استفاده علاوه بر سطوح بیرونی دستگاه، المنت و اسکلت داخلی دستگاه داغ می شوند بنابراین از لمس کردن و یا فشار دادن آن خودداری کنید چرا که پس از اتمام کارکرد سطوح داخلی تا مدتی داغ خواهد ماند.

۲۶. در هنگام کارکرد، سطوح قابل دسترس دستگاه داغ می باشند.

۲۷. این دستگاه برای استفاده افرادی که دارای مشکلات جسمی و ذهنی می باشند و یا تجربه و دانش کافی را ندارند مناسب نمی باشد مگر اینکه توسط فردی مسئول تحت نظارت قرار گیرند و نحوه استفاده صحیح و ایمنی از دستگاه به آن ها آموزش داده شود.

۲۸. در صورت خرابی درب و یا لولای درب، هرگز از دستگاه استفاده نکنید و آن را جهت سرویس و تعمیرات فقط به مراکز مجاز خدمات پس از فروش تحویل دهید.

۲۹. از استفاده از هرگونه تایمر و پریزهای کنترلی برای دستگاه خودداری نمایید.

۳۰. این دستگاه فقط جهت استفاده های خانگی می باشد.

۳۱. از جدا کردن پایه های ایجاد کننده فاصله که در پشت و کنار دستگاه قرار دارد خودداری کنید، چرا که این پایه ها باعث ایجاد فاصله دستگاه با دیوار و همچنین گردش جریان هوا در دستگاه می شود.

۳۲. لطفا قبل از جابجایی دستگاه، جهت جلوگیری از ایجاد صدمه به آن، صفحه گردان را ایمن نگه دارید.

۳۳. احتیاط : سرویس و تعمیرات دستگاه توسط افراد بی تجربه خطرناک می باشد، تعمیر دستگاه می بایست فقط توسط فردی متخصص انجام گردد چرا که پوشش محافظ امواج میکروویو می بایست از دستگاه جدا گردد. (حتی جهت تعویض کابل برق و یا چراغ های دستگاه پوشش محافظ می بایست جدا گردد. در صورت هر گونه

ایراد در دستگاه، به مراکز مجاز خدمات پس از فروش مراجعه فرمایید.

۳۴. این دستگاه فقط جهت پختن، گرم کردن و یخ زدایی مواد غذایی کاربرد دارد.

۳۵. به هنگام خارج کردن مواد غذایی حرارت داده شده در مایکروویو، از دستکش استفاده کنید.

۳۶. احتیاط: به هنگام باز کردن درپوش ظروف، بخار ناشی از حرارت از آن خارج خواهد خواهد شد.

۳۷. این دستگاه مناسب استفاده برای افراد بالای ۸ سال می باشد و برای افرادی که دارای ناتوانی جسمی، حسی و ذهنی هستند و یا فاقد تجربه و دانش کافی از نحوه استفاده صحیح دستگاه می باشند، به هنگام استفاده از دستگاه می بایست تحت نظارت قرار گیرند و آگاه سازی های لازم جهت استفاده ایمن و درک خطرات مربوط به دستگاه می بایست انجام شود. از بازی کردن کودکان با دستگاه جلوگیری کنید. نظافت و نگه داری دستگاه در حضور کودکان می بایست با نظارت کامل انجام گردد.

۳۸. در صورت مشاهده دود در داخل دستگاه، آن را سریعاً خاموش و یا از برق خارج کنید، در این هنگام درب دستگاه را بسته نگه دارید تا اشتعال بطور کامل خاموش شود.

نصب دستگاه

۱. تمام اجزا و متعلقات بسته بندی شده داخل دستگاه را از آن خارج کنید.

۲. هشدار: قبل از راه اندازی، دستگاه را بطور کامل مورد بررسی قرار دهید و در صورت مشاهده هرگونه آسیب از قبیل خمیدگی درب، آسیب دیدگی درز درب، خرابی قفل و لولای درب و همچنین تورفتگی درب و اسکلت داخلی، از دستگاه استفاده نکنید و با مراکز خدمات پس از فروش تماس حاصل فرمایید.

۳. با توجه به وزن بالای این دستگاه، آن را می بایست بر روی سطحی صاف و محکم قرار دهید.

۴. از قرار دادن دستگاه در محیط های گرم، مرطوب و همچنین در نزدیکی مواد احتراق پذیر خودداری کنید.

۵. جهت عملکرد بهتر، دستگاه می بایست جریان هوای کافی را داشته باشد، بنابراین آن را در جایی قرار دهید که به اندازه ۲۰ سانتیمتر از سطح بالایی، ۱۰ سانتی متر از سطح پشتی و ۵ سانتی متر از هر دو طرف با دیوار یا دیگر سطوح فاصله داشته باشد.

۶. در صورتی که میله (شفت) چرخان، حلقه چرخان و سینی در محل مناسب خود قرار نداشته باشند، از دستگاه استفاده نکنید.

۷. از سالم بودن کابل دستگاه اطمینان حاصل کنید و از قرار گرفتن آن در زیر دستگاه و یا هرگونه سطوح تیز و یا داغ جلوگیری کنید.

۸. پریز مورد استفاده می بایست قابل دسترس و در جای مناسبی قرار داشته باشد که در مواقع ضروری به راحتی بتوانید دوشاخه را از آن جدا کنید.

۹. از دستگاه در محیط های خارجی استفاده نکنید.

تداخل فرکانس رادیویی

امواج مایکروویو ممکن است در دستگاه های تلویزیون، رادیو و دستگاه های مشابه تداخل ایجاد کند، جهت کاهش و یا از بین بردن آن به موارد زیر توجه فرمایید:

۱. درب و درز های درب را همیشه تمیز کنید.

۲. آنتن تلویزیون و یا رادیو را تغییر جهت دهید.

۳. دستگاه مایکروویو را در مکانی مناسب نسبت به گیرنده های دیجیتال قرار دهید.

۴. دستگاه مایکروویو را تا حد امکان دور از گیرنده های دیجیتالی قرار دهید.

۵. دستگاه مایکروویو را به پریزی جدا از پریزی که گیرنده های دیجیتال به آن وصل می باشند متصل کنید.

برقراری اتصال ارت

برقراری اتصال به زمین (ارت) در این دستگاه ضروری می باشد، این دستگاه مجهز به سیم و دوشاخه ارت می باشد که می بایست به پریز ارت متصل گردد. سیم اتصال ارت در ایجاد اتصالی در مدار باعث منتقل شدن جریان برق به زمین شده و خطر برق گرفتگی را کاهش می دهد. توصیه می گردد از پریزی بصورت جداگانه فقط برای این دستگاه استفاده نمایید. استفاده از ولتاژهای بالا بسیار خطرناک می باشد که باعث آسیب دیدن دستگاه می گردد و خطراتی همچون آتش سوزی را به همراه خواهد داشت.

هشدار: استفاده نا مناسب از اتصال ارت ممکن است منجر به برق گرفتگی شود.

توجه :

۱. در صورتی که سوالی در مورد اتصال ارت و همچنین دستورالعمل های الکتریکی دارید، آن را با مراکز مجاز خدمات پس از فروش مطرح کنید.

۲. شرکت سازنده هیچ گونه مسئولیتی در قبال خسارات وارده به شخص و یا دستگاه، ناشی از عدم رعایت موارد ایمنی مربوط به اتصالات برق را پذیرا نخواهد بود.

سیم های داخل کابل اصلی با رنگ های مختلف تفکیک شده اند که به شرح زیر می باشند:

سبز و زرد: سیم اتصال به زمین (ارت)، آبی: نول و قهوه ای: فاز

در صورت عدم کارکرد دستگاه، قبل از تماس مراجعه به مراکز خدمات، موارد زیر را مورد بررسی قرار دهید:

- دوشاخه دستگاه را بررسی نمایید و از قرار داشتن آن بطور کامل و ایمن در پریز برق مطمئن شوید. در غیر اینصورت آن را از پریز برق جدا نموده سپس بعد از حدوداً ۱۰ ثانیه مجدداً آن را به پریز برق وصل کنید.

- پریز و فیوز های مورد استفاده را بررسی نمایید و در صورت سالم بودن، پریز را با وصل کردن دستگاهی دیگر به آن مورد بررسی قرار دهید.

- صفحه کنترل و تایمر را بررسی کنید و از تنظیم صحیح آن ها مطمئن شوید.

- درب دستگاه را بررسی کنید و از بسته بودن کامل آن مطمئن شوید، در صورتی که درب دستگاه به درستی بسته نباشد، انرژی مایکروویو در داخل دستگاه جریان نخواهد داشت.

- در صورتی که انجام موارد فوق تاثیری در کارکرد دستگاه نداشت، با مراکز مجاز خدمات پس از فروش تماس حاصل فرمایید.

از باز کردن و تعمیر دستگاه خودداری کنید و در صورت مشاهده هر گونه ایراد در کارکرد به نزدیکترین مرکز مجاز خدمات پس از فروش مراجعه کنید.

استفاده از ظروف مناسب

۱. از قرار دادن هر نوع ظروف فلزی در دستگاه خودداری کنید و فقط ظروفی را که مناسب استفاده در مایکروویو می باشند در دستگاه قرار دهید.

۲. ظروفی که دارای تزئینات فلزی می باشند را در دستگاه قرار ندهید.

۳. از قرار دادن هر گونه کاغذهای بازیافت شده در دستگاه خودداری کنید، چرا که ممکن است حاوی تکه های کوچک فلزی و یا هرگونه مواد مربوطه که باعث جرقه زدن در مایکروویو می شود باشند.

۴. جهت پخت بهتر مواد غذایی بهتر است از ظروف گرد و بیضی شکل در مایکروویو استفاده نمایید، استفاده از ظروف مستطیل و یا مربعی شکل باعث بیش از حد پخته شدن مواد غذایی در گوشه های ظرف می گردد.

۵. از نوار های باریک فویل های آلومینیومی می توان جهت جلوگیری از سوختن قسمت هایی از مواد غذایی که در معرض حرارت بیشتری قرار دارند استفاده کرد، همیشه می بایست از مقدار کمی از فویل های آلومینیومی استفاده شود و باید حداقل ۳ سانتی متر با اسکلت داخلی دستگاه فاصله داشته باشد.

جدولی که در صفحه بعد مشاهده می کنید جهت راهنمایی استفاده از ظروف مناسب برای دستگاه مایکروویو در حالت های مختلف پخت می باشد.

نوع ظرف	قابل استفاده در پخت عادی	قابل استفاده در حالت گریل	قابل استفاده در حالت هواپز	قابل استفاده در پخت ترکیبی
ظروف شیشه ای مقاوم در برابر حرارت	بله	بله	بله	بله
ظروف شیشه ای غیر مقاوم در برابر حرارت	خیر	خیر	خیر	خیر
ظروف سرامیکی مقاوم در برابر حرارت	بله	بله	بله	بله
ظروف پلاستیکی مخصوص مایکروویو	بله	خیر	خیر	خیر
دستمال های آشپزخانه	بله	خیر	خیر	خیر
سینی فلزی	خیر	بله	بله	خیر
قفسه /چنگک فلزی	خیر	بله	بله	خیر
فویل های آلومینیومی / ظروف فویلی	خیر	بله	بله	خیر

قطعات دستگاه

۱. قفل ایمنی درب
۲. شیشه درب
۳. میله چرخان
۴. حلقه چرخان
۵. سینی شیشه ای
۶. صفحه پخت
۷. هدایت گر امواج (از جدا کردن ورقه طلقی پوشش هدایت گر امواج
۸. المنت گرمایی گریل
۹. صفحه کنترل

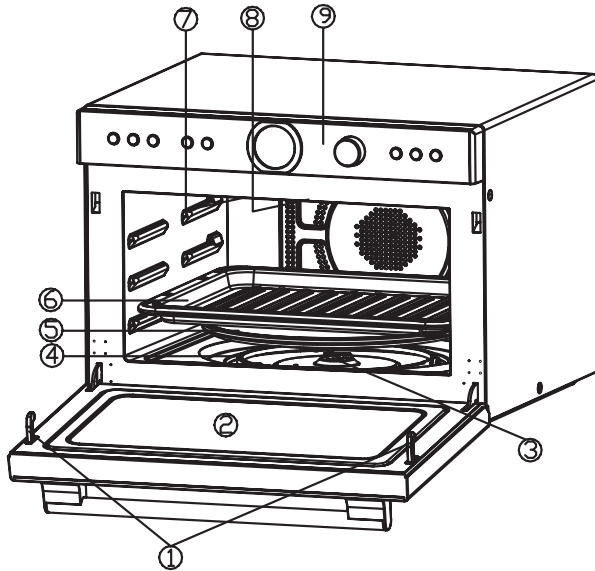

صفحه کنترل



• صفحه نمایش

زمان پخت، درجه پخت، نشانگرها، و برای انتخاب نوع مواد غذایی، جهت بخارپز کردن، دکمه STEAM را فشار دهید.

• دکمه POWER LEVEL (تنظیم درجه)

جهت لغو کردن تنظیمات یا برگرداندن تنظیمات به حالت اول، دکمه PAUSE/CANCEL را فشار دهید.

با فشار دادن دکمه POWER LEVEL، درجه پخت مورد نظر خود را انتخاب کنید.

• دکمه GRILL

با یک دفعه فشار دادن این دکمه، عملیات پخت موقتا متوقف خواهد شد و در صورتی که این دکمه را دو دفعه پشت سر هم فشار دهید، عملیات پخت بطور کامل لغو خواهد شد.

جهت تنظیمات و برنامه ریزی پخت در حالت گریل، دکمه GRILL را فشار دهید.

• دکمه MICRO+GRILL

• ولوم MENU/TIME/WEIGHT، با چرخاندن این ولوم مواردی همچون

جهت انتخاب یکی از دو حالت گریل و یا پخت عادی (در حالت پخت ترکیبی)، دکمه MICRO+GRILL را فشار دهید.

• دکمه CONVECTION

از این دکمه برای تنظیمات و برنامه ریزی پخت در حالت هواپز استفاده نمایید.

• دکمه MICRO+CONVECTION

جهت انتخاب یکی از چهار حالت پخت در حالت پخت ترکیبی، این دکمه را فشار دهید.

• دکمه CLOCK

جهت تنظیم ساعت، این دکمه را فشار دهید.

وزن مواد غذایی، ساعت دستگاه و زمان پخت را می توانید تنظیم کنید. جهت انتخاب یکی از حالت های پخت اتوماتیک (به عنوان مثال حالت یخ زدایی) این ولوم را بچرخانید.

• دکمه START/QUICK START

این دکمه جهت شروع عملیات پخت مورد استفاده قرار می گیرد. با هر دفعه فشار دادن دکمه START/QUICK START زمان

پخت افزایش می یابد و با تنظیم بالاترین درجه توان دستگاه، پخت سریعاً انجام خواهد شد.

نحوه عملکرد دستگاه

- هنگامی که دوشاخه دستگاه به برق وصل می شود، صدای بیپ به گوش خواهد رسید و این تصویر (L) و "۱:۰۰" در صفحه نمایش ظاهر خواهد شد.
- هنگامی که دستگاه در فرآیند تنظیمات پخت قرار داشته باشد، در صورت عدم کارکرد با آن پس از ۲۰ ثانیه به حالت استندبای خواهد رفت.
- در هنگام پخت با دستگاه، اگر دکمه (PAUSE/CANCEL) یک دفعه فشار داده شود، عملیات پخت موقتاً متوقف می شود و با فشار دادن دکمه (START/QUICK) عملیات پخت ادامه می یابد، اما در صورتی که دکمه (PAUSE/CANCEL) دو دفعه پشت سر هم فشار داده شود، عملیات پخت بطور کامل لغو خواهد شد.
- پس از اتمام پخت، صدای بیپ در هر دو دقیقه یکبار شنیده خواهد شد، تا زمانی که کاربر دکمه ای را فشار داده و یا درب دستگاه را باز کند .
- سیستم کنترل الکترونیکی دستگاه دارای ویژگی خنک کننده می باشد و عملکرد آن به این صورت می باشد که در بعضی از حالت های پخت که زمان آن بیش از ۲ دقیقه می باشد فعال می گردد و پس از پایان عملیات پخت، فن داخلی بطور اتوماتیک به مدت ۳ دقیقه فعال خواهد شد. سیستم خنک کننده دستگاه جهت طولانی تر شدن عمر دستگاه طراحی گردیده است.

تنظیمات ساعت

۱. هنگامی که دستگاه در حالت استندبای قرار دارد، دکمه CLOCK را یکبار فشار دهید تا وارد تنظیمات ساعت دستگاه شوید.
۲. ولوم MENU/TIME/WEIGHT را جهت تنظیم کردن ساعت بچرخانید.

۳. مجددا دکمه CLOCK را فشار دهید.

۴. ولوم MENU/TIME/WEIGHT را جهت تنظیم دقیقه بچرخانید.

۵. جهت تایید تنظیمات انجام شده دکمه CLOCK را فشار دهید.

نکته: به هنگام استفاده از دستگاه شما می توانید با فشار دادن دکمه CLOCK ساعت را مشاهده کنید.

حالت پخت عادی

۱. هنگامی که دستگاه در حالت استندبای قرار دارد، دکمه POWER LEVEL را چندین مرتبه (نسبت به درجه مورد نظر) فشار دهید تا درجه توان جهت پخت تنظیم گردد.

۲. جهت تنظیم زمان پخت، ولوم MENU/TIME/WEIGHT را به سمت موافق عقربه های ساعت بچرخانید. حداکثر زمان پخت در حالت پخت عادی ۹۵ دقیقه می باشد.

۳. دکمه START/QUICK START را فشار دهید.

۴. تعداد دفعات فشار دادن دکمه POWER LEVEL درجه توان دستگاه جهت پخت را مشخص می کند. به جدول زیر توجه فرمایید:

تعداد دفعات فشار دادن دکمه POWER LEVEL	درجه توان دستگاه جهت پخت (صفحه نمایش)
یک دفعه	100%
دو دفعه	90%
سه دفعه	80%
چهار دفعه	70%
پنج دفعه	60%
شش دفعه	50%
هفت دفعه	40%
هشت دفعه	30%
نه دفعه	20%

ده دفعه	10%
یازده دفعه	0%

نکته: به هنگام پخت، با فشار دادن دکمه POWER LEVEL درجه پخت را می توان مشاهده کرد.

پخت گریل

۱. هنگامی که دستگاه در حالت استندبای قرار دارد، دکمه GRILL را یکبار فشار دهید.
۲. جهت تنظیم و یا وارد کردن زمان پخت، ولوم MENU/TIME/WEIGHT را بچرخانید.
۳. جهت شروع پخت، دکمه START/QUICK START را فشار دهید.

پخت عادی + پخت گریل

این ویژگی به شما این امکان را می دهد که دو حالت پخت گریل و پخت عادی را با دو تنظیم متفاوت بصورت ترکیبی با هم انجام دهید. حداکثر زمان قابل تنظیم در این حالت ۹۵ دقیقه می باشد.

پخت ترکیبی (در حالت اول)

در این حالت ۳۰ درصد از زمان کلی را برای پخت عادی و ۷۰ درصد آن را برای پخت گریل می بایست تنظیم کرد. این نوع تنظیم در حالت پخت ترکیبی جهت پخت ماهی و یا گراتن انواع مواد غذایی مورد استفاده قرار می گیرد.

گراتن: نوعی تکنیک تهیه غذا می باشد که روی غذا با پودر سوخاری و پنیر رنده شده، طلایی و برشته می شود.

۱. هنگامی که دستگاه در حالت استندبای قرار دارد، دکمه MICRO+GRILL را یکبار فشار دهید.

۲. جهت تنظیم و یا وارد کردن زمان پخت، ولوم MENU/TIME/WEIGHT را بچرخانید.
۳. جهت شروع پخت، دکمه START/QUICK START را فشار دهید.

پخت ترکیبی (در حالت دوم)

در این حالت ۵۵ درصد از زمان کلی را برای پخت عادی و ۴۵ درصد آن را برای پخت گریل می بایست تنظیم کرد. این نوع تنظیم در حالت پخت ترکیبی جهت پخت دسر های ژله ای، انواع املت ها و سیب زمینی پخته شده مورد استفاده قرار می گیرد.

۱. هنگامی که دستگاه در حالت استندبای قرار دارد، دکمه MICRO+GRILL را دو بار فشار دهید.

۲. جهت تنظیم و یا وارد کردن زمان پخت، ولوم MENU/TIME/WEIGHT را بچرخانید.

۳. جهت شروع پخت، دکمه START/QUICK START را فشار دهید.

پخت چند مرحله ای

با استفاده از این قابلیت، شما می توانید دستگاه را تا سه مرحله جهت پخت اتوماتیک تنظیم کنید.

مراحل پخت را در حالت پخت چند مرحله ای به ترتیب زیر می توان انتخاب کرد:

مرحله اول: انتخاب MICROWAVE COOKING (حالت پخت عادی)

مرحله دوم: انتخاب GRILL COOKING (حالت پخت گریل)

مرحله سوم: انتخاب CONVECTION COOKING (هواپز) (بدون عملکرد پیش گرمایش preheat)

۱. هنگامی که دستگاه در حالت استندبای قرار دارد، تنظیمات مربوط به حالت پخت عادی را وارد کنید. در این مرحله دکمه START/QUICK START را فشار ندهید.

۲. تنظیمات مربوط به حالت پخت گریل را وارد کنید. همچنان دکمه START/QUICK START را فشار ندهید.

۳. تنظیمات مربوط به حالت هواپز را وارد کنید.

۴. دکمه START/QUICK START را فشار دهید.

توجه: عملکردهای پخت سریع، یخ زدایی و پخت اتوماتیک را در حالت MULTISTAGE COOKING (پخت چند مرحله ای) نمی توان انجام داد.

هواپز

بیشترین زمان قابل تنظیم جهت پخت در حالت هواپز ۹ ساعت و ۳۰ دقیقه می باشد (9H:30).

به هنگام پخت در حالت هواپز، هوای گرم در فضای داخلی دستگاه به گردش در می آید که باعث تُرد شدن و برشته شدن تمام قسمت های مواد غذایی، بطور یکدست می گردد.

این دستگاه را می توان در ده درجه حرارت مختلف تنظیم کرد:

(110°C → 120°C → 130°C → 140°C → 150°C → 160°C → 170°C → 180°C → 190°C → 200°C).

جهت پخت در حالت هواپز موارد زیر را انجام دهید:

۱. هنگامی که دستگاه در حالت استندبای قرار دارد، دکمه CONVECTION را چندین مرتبه فشار دهید تا بر روی درجه حرارت مورد نظر تنظیم گردد.

۲. جهت تنظیم زمان پخت، ولوم MENU/TIME/WEIGHT را بچرخانید.

۳. جهت شروع پخت، دکمه START/QUICK START را فشار دهید.

نکته: به هنگام فرایند پخت در حالت هواپز، شما می توانید با فشار دادن دکمه CONVECTION درجه حرارت را بررسی نمایید.

نحوه فعالسازی پخت در حالت پیش گرمایش و هواپز بصورت ترکیبی:

۱. هنگامی که دستگاه در حالت استندبای قرار دارد، دکمه CONVECTION را چندین مرتبه فشار دهید تا درجه حرارت مورد نظر تنظیم گردد.

۲. دکمه START/QUICK START را فشار دهید. هنگامی که دمای محفظه داخلی دستگاه به درجه حرارت تنظیم شده می رسد، صدای بیپ به گوش خواهد رسید.

۳. درب دستگاه را باز کنید و ظرف حاوی مواد غذایی را در داخل دستگاه (در مرکز گردان دستگاه قرار دهید).

۴. جهت تنظیم زمان پخت، ولوم MENU/TIME/WEIGHT را بچرخانید.

۵. جهت شروع پخت، دکمه START/QUICK START را فشار دهید.

توجه:

بیشترین زمان پخت در حالت پیش گرمایش ۳۰ دقیقه می باشد، در این حالت زمان را نمی توان تنظیم کرد. هنگامی که دمای محفظه داخلی دستگاه به درجه حرارت تنظیمی عملکرد پیش گرمایش می رسد، صدای بیپ هر ۵ ثانیه یکبار از دستگاه به گوش خواهد رسید و کلمه END که مفهوم آن پایان عملیات پخت می باشد پس از ۳۰ ثانیه در صفحه نمایش نشان داده خواهد شد.

پخت عادی + هواپز

بیشترین زمان قابل تنظیم جهت پخت ۹ ساعت و ۳۰ دقیقه می باشد (9H:30).

این دستگاه دارای چهار برنامه پخت از پیش تنظیم شده می باشد که عملیات پخت در دو حالت پخت عادی و هواپز (بصورت ترکیبی) را آسان می سازد.

جهت تنظیم درجه حرارت در حالت هواپز، دکمه MICRO+CONVECTION را فشار دهید.. (110°C → 140°C → 170°C → 200°C)

۱. هنگامی که دستگاه در حالت استندبای قرار دارد، دکمه MICRO+CONVECTION را چندین مرتبه فشار دهید تا درجه حرارت مورد نظر تنظیم گردد.

۲. جهت تنظیم زمان پخت، ولوم MENU/TIME/WEIGHT را بچرخانید.

۳. دکمه START/QUICK START را جهت تایید تنظیمات فشار دهید.

نکته: به هنگام فرایند پخت، شما می توانید با فشار دادن دکمه MICRO+CONVECTION درجه حرارت پخت ترکیبی را بررسی نمایید.

حالت پخت سریع

با استفاده از این ویژگی، پخت مواد غذایی را می توان با استفاده از ۱۰۰ درصد توان خروجی دستگاه انجام داد.

هنگامی که دستگاه در حالت استندبای قرار دارد، دکمه START/QUICK START را چندین مرتبه پشت سرهم فشار دهید تا زمان مورد نظر جهت پخت تنظیم گردد. (با هر دفعه فشار دادن این دکمه ۳۰ ثانیه به زمان پخت اضافه می گردد و حداکثر زمانی که در حالت پخت سریع می توانید وارد کنید ۱۰ دقیقه می باشد).

یخ زدایی

۱. ولوم MENU/TIME/WEIGHT را به سمت مخالف حرکت عقربه های ساعت بچرخانید تا به شماره ۹ برسد.

۲. ولوم MENU/TIME/WEIGHT را یکبار فشار دهید.

۳. جهت تنظیم زمان یخ زدایی، ولوم MENU/TIME/WEIGHT را بچرخانید. بیشترین زمان قابل تنظیم جهت یخ زدایی ۹۵ دقیقه می باشد.

۴. جهت شروع یخ زدایی، دکمه START/QUICK START را فشار دهید.

نکته : در هنگام یخ زدایی، دستگاه پس از مدتی بصورت اتوماتیک متوقف شده و صدای بیپ از آن شنیده خواهد شد، این عملکرد جهت یادآوری به کاربر برای جابجا کردن مواد غذایی در دستگاه می باشد. پس از جابجا کردن مواد غذایی جهت ادامه یخ زدایی دکمه START/QUICK START را فشار دهید.

حالت بخارپز

۱. هنگامی که دستگاه در حالت استندبای قرار دارد، دکمه STEAM را چندین مرتبه فشار دهید تا نوع مواد غذایی مورد نظر انتخاب گردد.

۲. جهت تایید ولوم MENU/TIME/WEIGHT را فشار دهید.

۳. ولوم MENU/TIME/WEIGHT را جهت وارد کردن وزن و یا تعداد مواد غذایی مورد نظر بچرخانید.

۴. جهت تایید تنظیمات وارد شده، دکمه START/QUICK START را فشار دهید.

توجه: کدهایی که در جدول زیر آورده شده است، نوع مواد غذایی را مشخص می کند:

نوع مواد غذایی	وزن
ماهی (بر اساس وزن)	S-1
گیاه و سبزیجات (بر اساس وزن)	S-2
گوشت (بر اساس وزن)	S-3
تخم مرغ (بر اساس تعداد)	S-4

سیستم حفاظت ایمنی:

سیستم حفاظتی در هنگام حرارت بیش از حد:

هنگامی که درجه حرارت دستگاه بیش از حد بالا می رود سیستم حفاظت ایمنی دستگاه فعال می گردد، به این صورت که خطای E01 نمایش داده شده و صدای هشدار آمیز از دستگاه به گوش خواهد رسید. در این هنگام با فشار دادن دکمه PAUSE/CANCEL دستگاه به حالت استندبای می رود.

سیستم حفاظتی در هنگام حرارت پایین:

هنگامی که درجه حرارت دستگاه پایین تر از حد معمول برسد، سیستم حفاظت ایمنی دستگاه فعال می گردد، به این صورت که خطای E02 نمایش داده شده و صدای هشدار آمیز از دستگاه به گوش خواهد رسید. در این هنگام با فشار دادن دکمه PAUSE/CANCEL دستگاه به حالت استندبای خواهد رفت.

سیستم حفاظتی در هنگام خرابی سنسور

در صورت ایجاد اتصالی، سیستم حفاظت ایمنی دستگاه فعال می گردد، به این صورت

که خطای E03 نمایش داده شده و صدای هشدار آمیز از دستگاه به گوش خواهد رسید. در این هنگام با فشار دادن دکمه PAUSE/CANCEL دستگاه به حالت استندبای خواهد رفت.

قفل کودک

قفل کودک مانع کار کردن کودکان با دستگاه می شود.

• جهت فعال سازی قفل کودک، هنگامی که دستگاه در حالت استندبای قرار دارد، دکمه PAUSE/CANCEL را به مدت ۳ ثانیه یا بیشتر نگه دارید، در این هنگام صدای بیپ از دستگاه شنیده خواهد شد و چراغ نشانگر علامت قفل کودک روشن خواهد شد. زمانی که دستگاه در حالت قفل کودک قرار دارد، تمامی دکمه ها غیرفعال شده و با دستگاه نمی توان کار کرد.

• جهت غیر فعال سازی قفل کودک، دکمه PAUSE/CANCEL را به مدت ۳ ثانیه یا بیشتر نگه دارید، هنگامی که قفل غیر فعال می گردد، صدای بیپ از دستگاه شنیده خواهد شد و چراغ نشانگر علامت قفل خاموش می شود.

پخت اتوماتیک

در این حالت نیازی به تنظیم درجه و مدت زمان پخت نمی باشد و تنها با مشخص کردن وزن و نوع مواد غذایی می توانید پخت را انجام دهید.

۱. هنگامی که دستگاه در حالت استندبای قرار دارد، جهت انتخاب کد مربوط به مواد غذایی مورد نظر، ابتدا ولوم MENU/TIME/WEIGHT را یکبار به سمت مخالف حرکت عقربه های ساعت، سپس به سمت موافق حرکت عقربه های ساعت بچرخانید تا کد مورد نظر انتخاب شود.

۲. ولوم MENU/TIME/WEIGHT را فشار دهید.

۳. ولوم MENU/TIME/WEIGHT را جهت انتخاب وزن و یا اندازه مواد غذایی مورد نظر بچرخانید.

۴. جهت شروع پخت دکمه START/QUICK START را فشار دهید.

کد	نوع مواد غذایی	توضیحات
۱	سیب زمینی پخته شده (±۱۰/۲۳۰ گرم)	<p>۱. هنگامی که دستگاه در فرایند پخت مرغ قرار دارد، لازم است یکبار آن را متوقف کرده و مرغ را جابجا کنید، با انجام این کار مرغ بصورت یکدست پخته خواهد شد.</p> <p>۱. نتیجه پخت در حالت (پخت اتوماتیک) به مواردی همانند: اندازه و شکل و نوع غذا، سلیقه کاربر جهت چگونگی پخته شدن، نحوه قرار گرفتن مواد غذایی در میکروویو بستگی دارد. در صورتی که نتیجه پخت رضایت بخش نبود، مدت زمان پخت را مطابق با نوع و مقدار مواد غذایی تنظیم کنید.</p>
۲	قهوه (۲۰۰ میلی گرم/یک فنجان)	
۳	ذرت (۹۹ گرم)	
۴	گرمایش اتوماتیک (گرم)	
۵	ماکارانی (گرم)	
۶	پیتزا (گرم)	
۷	مرغ (گرم)	
۸	کیک (۴۷۵ گرم)	

تمیزکاری و مراقبت دستگاه:

۱. قبل از شروع تمیزکاری، دستگاه را خاموش و دوشاخه آن را از برق خارج کنید.
۲. اسکلت داخلی دستگاه را همیشه تمیز نگه دارید. به هنگام پخت، مواد غذایی و یا مایعات ممکن است کمی پاشیده شوند و به دیواره های داخلی دستگاه بچسبند که می بایست با دستمالی مرطوب تمیز شوند. در صورت کثیفی بیش از حد دستگاه، می توان از مواد شوینده ملایم استفاده کرد. از تمیز کردن سطوح داخلی، خارجی و همچنین درب دستگاه با مواد شوینده قوی پرهیز کنید چرا که باعث ایجاد لک و خراش بر روی سطوح می گردد.
۳. سطوح خارجی دستگاه می بایست بوسیله دستمالی مرطوب تمیز گردد. جهت جلوگیری از آسیب دیدن اجزای داخلی دستگاه، به هنگام تمیز کاری هرگز اجازه ندهید که آب از قسمت تهویه و یا دیگر قسمت های باز دستگاه نفوذ کند.
۴. سطوح داخلی و خارجی درب و شیشه را پاک کنید. درزها و لولاهای درب را با استفاده از دستمالی مرطوب دائما تمیز کنید تا هرگونه لک و کثیفی ناشی پاشیده شدن مواد غذایی پاک شود. به هیچ عنوان از ساینده ها استفاده نکنید.
۵. هرگز از دستگاه های بخار شوی جهت تمیز کاری این دستگاه استفاده نکنید.
۶. هرگز اجازه ندهید صفحه کنترل دستگاه خیس شود. تمیز کاری صفحه کنترل می

بایست با دستمالی نرم و مرطوب انجام شود، در هنگام تمیز کردن صفحه کنترل، جهت جلوگیری از روشن شدن تصادفی دستگاه، درب آن را باز نگه دارید.

۷. در صورت جمع شدن بخار در داخل دستگاه یا اطراف سطح بیرونی درب، آن را با دستمالی نرم پاک کنید. این اتفاق زمانی رخ می دهد که دستگاه در محیطی مرطوب مورد استفاده قرار گیرد. این اتفاق کاملاً طبیعی و عادی می باشد.

۸. شستشوی سینی میکروویو می بایست هر چند وقت یکبار انجام گردد، سینی دستگاه را می بایست با استفاده از آب گرم و یا قرار دادن آن در دستگاه ظرف شوی شستشو داد.

۹. حلقه چرخان و کف میکروویو می بایست بطور مرتب تمیز شوند تا از ایجاد صدهای اضافه از آن ها جلوگیری شود. کف دستگاه را می توان با استفاده از شوینده های ملایم تمیز کرد و حلقه چرخان در آب ترکیب با صابون یا شوینده های ملایم و همچنین در دستگاه ظرف شوی قابل شستشو می باشد. پس از شستشو به هنگام جایگذاری حلقه چرخان در دستگاه از درست قرار گرفتن آن در جای خود مطمئن شوید.

۱۰. جهت از بین بردن بوی ناشی از مواد غذایی از داخل دستگاه، مقدار یک لیوان آب را با کمی شربت ترکیب کرده سپس یک لیمو را پوست کنده و پوست آن را به ظرف اضافه کنید، ظرف را در داخل میکروویو قرار داده و اجازه دهید دستگاه به مدت ۵ دقیقه کار کند. سپس داخل دستگاه را بطور کامل تمیز کنید و با استفاده از دستمالی نرم آن را خشک کنید.

۱۱. در صورت سوختن چراغ دستگاه، جهت تعویض آن به مراکز مجاز خدمات پس از فروش مراجعه فرمایید.

۱۲. دستگاه بطور مرتب می بایست تمیز کاری شود تا هرگونه لک و یا کثیفی های ناشی از مواد غذایی از بین برود. عدم تمیز کاری و یا نگه داری دستگاه در محیطی تمیز، منجر به از بین رفتن سطوح دستگاه در گذشت زمان و همچنین کم شدن عمر دستگاه می شود که در نتیجه خطراتی احتمالی را همراه خواهد داشت.

۱۳. جهت حفظ محیط زیست، لطفاً از دور انداختن دستگاه همراه با زباله های خانگی خودداری کنید و دستگاه را به یکی از مراکز جمع آوری زباله های الکتریکی تحویل دهید.

۱۴. به هنگام اولین استفاده از عملکرد گریل، ممکن است مقدار کمی دود از دستگاه خارج شده و بو بدهد. این اتفاق طبیعی می باشد چراکه جنس دستگاه از صفحات استیل با پوشش روغنی می باشد، دود و بوی خارج شده از دستگاه به دلیل سوختن پوشش روغنی صفحه می باشد که پس از چندین مرتبه استفاده بطور کامل از بین خواهد رفت.



بر اساس دستورالعمل انهدام زباله‌های برقی و الکترونیکی (WEEE)، اینگونه زباله‌ها باید به طور مجزا جمع آوری و بازیافت شوند. اگر در آینده هر وقت خواستید دستگاه را دور بیندازید، لطفاً این دستگاه را همراه با دیگر زباله‌های خانگی دور نیاندازید. لطفاً آن را به یکی از مراکز نزدیک محل زندگی که جمع آوری زباله‌های برقی و الکترونیکی را انجام می‌دهد تحویل دهید.

Sanjeh

شرکت بازرگانی سنجه کیش

خدمات پس از فروش از طریق پست در سراسر کشور

با شماره تلفن: ۰۲۱-۲۳۲۸-۲۳۲۸ تماس حاصل فرمایید.



واحد امور مشتریان توضیحات نحوه‌ی خدمات پستی را ارائه خواهند داد.



کالای خود را به مامور پست تحویل دهید.



کالای شما در خدمات پس از فروش مرکزی توسط تکنسین مجرب تعمیر خواهد شد.



کالای تعمیر شده، بازبینی و بسته‌بندی خواهد شد.



کالا در اسرع وقت توسط مامور پست درب منزل شما، تحویل داده خواهد شد.



Before using this oven, please read this instruction manual completely.

Specifications

Power Supply	230-240V/50Hz
Power Consumption (Microwave)	1400W
Power Consumption (Grill)	1250W
Power Consumption (Convection)	2050W
Rated Microwave Power Output	900W
Operation Frequency	2450MHz
Outside Dimensions	376mm(H)×498mm(W)×572mm(D)
Oven Cavity Dimensions	238mm(H)×405mm(W)×351mm(D)
Oven Capacity	34Litres
Net Weight	Approx. 25.4kg

Important safety instructions

When using electrical appliance basic safety precautions should be followed, including the following:

WARNING!--To reduce the risk of burns, electric shock, fire, injury to persons or exposure to excessive microwave energy:

1. Read all instructions before using the appliance and keep for future reference.
2. Use this appliance only for its intended use as described in the manual. Do not use corrosive chemicals or vapors in this appliance. This type of oven is specifically designed to heat, cook or dry food. It is not designed for industrial or laboratory use.
3. Do not operate the oven when empty.
4. Do not operate this appliance if it has a damaged cord or plug, if it is not working properly, or if it has been damaged or dropped. If the supply cord is damaged, it must be replaced by the manufacturer or its service agent or a similarly qualified person in order to avoid a hazard.
5. **Warning:** Only allow children to use the oven without supervision when adequate instructions have been given so that the child is able to use the oven in a safe way and understands the hazards of improper use.
6. **Warning:** When the appliance is operated in the combination mode, children should only use the oven under adult supervision due to the temperatures generated.
7. To reduce the risk of fire in the oven cavity:
 - a) When heating food in plastic or paper container, keep an eye on the oven due to the possibility of ignition;

- b) Remove wire twist-ties from paper or plastic bags before placing bag in oven.
- c) If smoke is observed, switch off or unplug the appliance and keep the door closed in order to stifle any flames.
- d) Do not use the cavity for storage purposes. Do not leave paper products, cooking utensils or food in the cavity when not in use.
- e) The microwave oven is intended for heating food and beverages. Drying of clothing and heating of warming pads, slippers, sponges, damp cloth and similar may lead to risk of injury, ignition or fire.
- 8. **Warning:** Liquid or other food must not be heated in sealed containers since they are liable to explode.
- 9. Microwave heating of beverage can result in delayed eruptive boiling, therefore care has to be taken when handling the container.
- 10. Do not fry food in the oven. Hot oil can damage oven parts and utensils and even result in skin burns.
- 11. Eggs in their shell and whole hard-boiled eggs should not be heated in microwave ovens since they may explode even after microwave heating has ended.
- 12. Pierce foods with heavy skins such as potatoes, whole squashes, apples and chestnuts before cooking.
- 13. The contents of feeding bottles and baby jars should be stirred or shaken and the temperature should be checked before serving in order to avoid burns.
- 14. Cooking utensils may become hot because of heat transferred from the heated food. Potholders may be needed to handle the utensil.
- 15. Utensils should be checked to ensure that they are suitable for use in microwave oven.
- 16. **Warning:** It is hazardous for anyone other than a trained person to carry out any service or repair operation which involves the removal of any cover which gives protection against exposure to microwave energy.
- 17. This Microwave complies with EN 55011/CISPR 11, in this standard it belong to Class B Group 2 classification. Group 2 equipment: group 2 contains all ISM RF equipment in which radio-frequency energy in the frequency range 9 kHz to 400 GHz is intentionally generated and used or only used locally, in the form of electromagnetic radiation, inductive and/or capacitive coupling, for the treatment of material, for inspection/analysis purposes, or for transfer of electromagnetic energy. Class B equipment is equipment suitable for use in locations in residential environments and in establishments directly connected to a low voltage power supply network which supplies buildings used for domestic

purposes.

18. This appliance is not intended for use by persons (including children) with reduced physical, sensory or mental capabilities, or lack of experience and knowledge, unless they have been given supervision or instruction concerning use of the appliance by a person responsible for their safety.

19. Children should be supervised to ensure that they do not play with the appliance.

20. The microwave oven is only used in freestanding.

21. **Warning:** Do not install oven over a range cooktop or other heat-producing appliance. If installed could be damaged and the warranty would be avoid.

22. The microwave oven shall not be placed in a cabinet.

23. The door or the outer surface may get hot when the appliance is operating.

24. Warning: Accessible parts may become hot during use. Young children should be kept away.

25. During use the appliances becomes hot. Care should be taken to avoid touching heating elements inside the oven, for cooking ranged and ovens.

26. The temperature of accessible surfaces may be high when the appliance is operating.

27. Appliance is not to be used by children or persons with reduced physical, sensory or mental capabilities, or lack of experience and knowledge, unless they have been given supervision or instruction.

28. **Warning:** If the door or door seals are damaged, the oven must not be operated until it has been repaired by a competent person.

29. The instructions shall state that appliances are not intended to be operated by means of an external timer or separate remote-control system.

30. The microwave oven is for household use only and not for commercial use.

31. Never remove the distance holder in the back or on the sides, as it ensures a minimum distance from the wall for air circulation.

32. Please secure the turntable before you move the appliance to avoid damages.

33. Caution: It is dangerous to repair or maintain the appliance by no other than a specialist because under these circumstances the cover have to be removed which assures protection against microwave radiation. This applies to changing the power cord or the lighting as well. Send the appliance in these cases to our service centre.

34. The microwave oven is intended for defrosting, cooking and steaming

of food only.

35. Use gloves if you remove any heated food.

36. Caution! Steam will escape, when opening lids or wrapping foil.

37. This appliance can be used by children aged from 8 years and above and persons with reduced physical, sensory or mental capabilities or lack of experience and knowledge if they have been given supervision or instruction concerning use of the appliance in a safe way and understand the hazards involved. Children shall not play with the appliance. Cleaning and user maintenance shall not be made by children unless they are aged from 8 years and above and supervised.

38. If smoke is emitted, switch off or unplug the appliance and keep the door closed in order to stifle any flames.

Installation

1. Make sure that all the packing materials are removed from the inside of the door.

2. **WARNING:** Check the oven for any damage, such as misaligned or bent door, damaged door seals and sealing surface, broken or loose door hinges and latches and dents inside the cavity or on the door. If there is any damage, do not operate the oven and contact qualified service personnel.

3. This microwave oven must be placed on a flat, stable surface to hold its weight and the heaviest food likely to be cooked in the oven.

4. Do not place the oven where heat, moisture, or high humidity are generated, or near combustible materials.

5. For correct operation, the oven must have sufficient airflow. Allow 20cm of space above the oven, 10cm at back and 5cm at both sides. Do not cover or block any openings on the appliance. Do not remove feet.

6. Do not operate the oven without glass tray, roller support, and shaft in their proper positions.

7. Make sure that the power supply cord is undamaged and does not run under the oven or over any hot or sharp surface.

8. The socket must be readily accessible so that it can be easily unplugged in an emergency.

9. Do not use the oven outdoors.

Radio interference

Operation of the microwave oven can cause interference to your radio, TV, or similar equipment. When there is interference, it may be reduced or eliminated by taking the following measures:

1. Clean door and sealing surface of the oven.
2. Reorient the receiving antenna of radio or television.
3. Relocate the microwave oven with respect to the receiver.
4. Move the microwave oven away from the receiver.
5. Plug the microwave oven into a different outlet so that microwave oven and receiver are on different branch circuits.

Grounding instructions

This appliance must be grounded. This oven is equipped with a cord having a grounding wire with a grounding plug. It must be plugged into a wall receptacle that is properly installed and grounded. In the event of an electrical short circuit, grounding reduces risk of electric shock by providing an escape wire for the electric current. It is recommended that a separate circuit serving only the oven be provided. Using a high voltage is dangerous and may result in a fire or other accident causing oven damage.

WARNING!--Improper use of the grounding plug can result in a risk of electric shock.

Note: 1. If you have any questions about the grounding or electrical instructions, consult a qualified electrician or service person.

2. Neither the manufacturer nor the dealer can accept any liability for damage to the oven or personal injury resulting from failure to observe the electrical connection procedures.

The wires in this cable main are colored in accordance with the following code: Green and Yellow = EARTH, Blue = NEUTRAL, Brown = LIVE

Microwave cooking principles

1. Arrange food carefully. Place thickest areas towards outside of dish.
2. Watch cooking time. Cook for the shortest amount of time indicated and add more as needed. Food severely overcooked can smoke or ignite.
3. Cover foods while cooking. Covers prevent spattering and help foods to

cook evenly.

4. Turn foods over once during microwave cooking to speed cooking of such foods as chicken and hamburgers. Large items like roasts must be turned over at least once.

5. Rearrange foods such as meatballs halfway through cooking both from top to bottom and from the center of the dish to the outside.

Before calling for service

Before asking for service, please check each item below:

- Check to ensure that the oven is plugged in securely. If it is not, remove the plug from the outlet, wait 10 seconds, and plug it in again securely.
- Check for a blown circuit fuse or a tripped main circuit breaker. If these seem to be operating properly, test the outlet with another appliance.
- Check to ensure that the control panel is programmed correctly and the timer is set.
- Check to ensure that the door is securely closed engaging the door safety lock system. Otherwise, the microwave energy will not flow into the oven.

IF NONE OF THE ABOVE RECTIFIES THE SITUATION, THEN CONTACT A QUALIFIED TECHNICIAN. DO NOT TRY TO ADJUST OR REPAIR THE OVEN YOURSELF.

Utensils guide

1. Microwave cannot penetrate metal. Only use utensils that are suitable for use in microwave ovens. Metallic containers for food and beverages are not allowed during microwave cooking. This requirement is not applicable if the manufacturer specifies size and shape of metallic containers suitable for microwave cooking.

2. Microwave cannot penetrate metal, so metal utensils or dishes with metallic trim should not be used.

3. Do not use recycled paper products when microwave cooking, as they may contain small metal fragments which may cause sparks and/or fires.

4. Round /oval dishes rather than square/oblong ones are recommend, as food in corners tends to overcook.

5. Narrow strips of aluminum foil may be used to prevent overcooking of exposed areas. But be careful don't use too much and keep a distance of 1 inch (2.54cm) between foil and cavity. The list below is a general guide to help you select the correct utensils.

Cookware	Microwave	Grill	Convection	Combination*
Heat-Resistant Glass	Yes	Yes	Yes	Yes
Non Heat-Resistant Glass	No	No	No	No
Heat-Resistant Ceramics	Yes	Yes	Yes	Yes
Microwave-Safe Plastic Dish	Yes	No	No	No
Kitchen Paper	Yes	No	No	No
Metal Tray	No	Yes	Yes	No
Metal Rack	No	Yes	Yes	No
Aluminum Foil & Foil Container	No	Yes	Yes	No

* Combination: applicable for both "microwave+grill", and "microwave+convection" cooking.

Part names

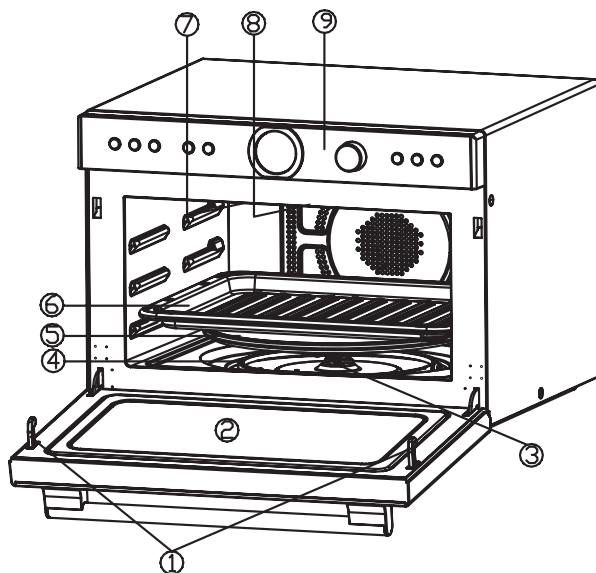

- | | |
|----------------------------|--|
| 1. Door Safety Lock System | 6. Baking Plate |
| 2. Oven Window | 7. Wave Guide
(Please do not remove the mica plate covering the wave guide) |
| 3. Shaft | 8. Grill Heater |
| 4. Roller Ring | 9. Control Panel |
| 5. Glass Tray | |

Control panel



MENU ACTION SCREEN

Cooking time, power, action indicators, and clock time are displayed.

POWER LEVEL

Touch this button a number of times to set microwave cooking power level.

GRILL

Press this button to set a grill-cooking program.

MICRO+GRILL

Press to select one of two combination cooking settings of microwave and grill.

CONVECTION

Press to program convection cooking.

MICRO+CONVECTION

Press to select one of four combination cooking settings.

CLOCK

Touch to set the clock time.

STEAM

Press to select steam menu.

PAUSE/CANCEL

Press to cancel setting or reset the oven before setting a cooking program.

Press once to temporarily stop cooking, or twice to cancel cooking altogether.

It is also used for setting child lock.

MENU/TIME/WEIGHT (dial)

Turn the dial to set the oven clock time, input cooking time or food weight.

Turn the dial to select an auto-cooking menu including jet defrost.

START/QUICK START

Touch to start a cooking program.

Simply touch it a number of times to set cooking time and cook immediately at full power level.

How to set the oven controls

When the oven first plugged in, beep will sound and the display will show "1:00" and "🕒".

- During cooking setting process, if there is not any operation within 20 seconds, the oven will return to waiting mode.
- During cooking, press PAUSE/CANCEL pad once to pause, and then press

START/QUICK START button to resume, but if you press PAUSE/CANCEL pad twice to cancel the program.

- After ending cooking, the system will sound beeps to remind user every two minutes until user press any pad or open the door.
- The electronically controlling system of the microwave oven has the feature of cooling. As for some cooking mode which cooking time above 2 minutes, after cooking end, the oven fan will work about 3 minutes automatically to cool the oven for prolonging the life of the oven.

Setting clock time

1. In standby mode, press CLOCK button once.
2. Turn MENU/TIME/WEIGHT to set hour digit.
3. Press CLOCK button once.
4. Turn MENU/TIME/WEIGHT to set minute digit.
5. Press CLOCK to confirm the setting.

NOTE: This is a 24 hour clock. You can check the clock time during cooking by pressing CLOCK.

Microwave cooking

1. In standby mode, press POWER LEVEL repeatedly to select cooking power.
2. Turn MENU/TIME/WEIGHT to enter cooking time. The longest cooking time is 95 minutes.
3. Press START/QUICK START button.

Press POWER LEVEL button repeatedly to select power level:

Touch POWER LEVEL button	Power(Display)	Touch POWER LEVEL button	Power(Display)
Once	100%(P100)	7 times	40%(P-40)
Twice	90%(P-90)	8 times	30%(P-30)
3 times	80%(P-80)	9 times	20%(P-20)
4 times	70%(P-70)	10 times	10%(P-10)
5 times	60%(P-60)	11 times	0%(P-00)
6 times	50%(P-50)		

NOTE: You can check the power level during cooking by pressing POWER LEVE.

Grill

1. In standby mode, press GRILL button once.
2. Turn the MENU/TIME/WEIGHT to enter cooking time. The longest cooking time is 95 minutes.
3. Press START/QUICK START button.

MICRO+GRILL

This feature allows you to combine grill and microwave cooking on two different settings. The longest cooking time is 95 minutes.

COMBINATION

COMBINATION 1

30% of whole time for microwave cooking, 70% for grill cooking. Use for cooking fish or au gratin.

1. In standby mode, press MICRO+GRILL button once.
2. Turn MENU/TIME/WEIGHT to enter cooking time.
3. Press START/QUICK START button.

COMBINATION 2

55% of whole time for microwave cooking, 45% for grill cooking. Use for cooking pudding, omelets, baked potatoes and poultry.

1. In standby mode, press MICRO+GRILL button twice.
2. Turn MENU/TIME/WEIGHT to enter cooking time.
3. Press START/QUICK START button.

MULTI-STAGE COOKING

Your oven can be programmed for up to 3 automatic cooking sequences.

Suppose you want to set the following cooking program.

Microwave cooking



Grill cooking



Convection cooking (without preheat function)

1. In standby mode, enter the microwave cooking program. Do not touch START/QUICK START button.
2. Enter the grill cooking program. Do not touch START/QUICK START

button.

3. Enter the convection cooking program.

4. Press START/QUICK START button.

NOTE: Express cooking, jet defrost, auto cook menus can not set into multi-stage cooking program.

CONVECTION

The longest cooking time is 9 hours and 30 minutes (9 H: 30).

During convection cooking, hot air is circulated throughout the oven cavity to brown and crisp foods quickly and evenly. This oven can be programmed for ten different cooking temperatures

(110°C→120°C→130°C→140°C →150°C→160°C→170°C →180°C→190°C→200°C).

To cook with convection:

1. In standby mode, presses CONVECTION button a number of times to select temperature.

2. Turn the MENU/TIME/WEIGHT dial to enter cooking time.

3. Press START/QUICK START button.

NOTE: You can check the convection temperature while cooking is in progress by pressing the CONVECTION button.

To preheat and cook with convection:

Your oven can be programmed to combine preheating and convection cooking operations.

1. In standby mode, presses CONVECTION button a number of times to select temperature.

2. Press START/QUICK START button. When the oven reaches the programmed temperature, beep will sound.

3. Open the door and place container of food at the center of the turntable.

4. Turn the MENU/TIME/WEIGHT dial to enter cooking time.

5. Press START/QUICK START button.

NOTE: The longest preheat time is 30 minutes and the time can not be set. When the oven temperature reaches the preheating one, the oven will sound every 5 seconds and the display will show "END" after 30 minutes.

Micro + Convection

The longest cooking time is 9 hours and 30 minutes (9 H:30). This oven has four pre-programmed settings that make it easy to cook with both convection heat and microwave automatically.

Press MICRO+CONVECTION to select convection temperature (110°C → 140°C → 170°C → 200°C).

1. In standby mode, presses MICRO+CONVECTION button a number of times to select temperature.
2. Turn the MENU/TIME/WEIGHT dial repeatedly to enter cooking time.
3. Press START/QUICK START to confirm.

NOTE: You can check the combination cooking temperature while cooking is in progress by pressing the MICRO+CONVECTION button.

Express cooking

Use this feature to program the oven to microwave food at 100% power conveniently.

In standby mode, press START/QUICK START button in quick succession to set the cooking time (each press for 30 seconds, and up to 10 minutes). The oven will start working automatically.

Jet defrost

1. Turn the MENU/TIME/WEIGHT dial anti-clockwise to select code "9".
2. Press MENU/TIME/WEIGHT once.
3. Turn the MENU/TIME/WEIGHT dial to enter the defrosting time. The longest defrosting time you can set is 95 minutes.
4. Press START/QUICK START.

NOTE: During defrosting program, the system will pause and sound to remind you to turn over the food, after that, press START/QUICK START to resume.

Steam menus cooking

1. In standby mode, press the STEAM button repeatedly to select food menu.
2. Press MENU/TIME/WEIGHT to confirm
3. Turn the MENU/TIME/WEIGHT dial to enter food weight or share.
4. Press START/QUICK START to confirm.

CO
1
2
3
4
5
6
7
8

CODE	FOOD
S-1	Steam fish (g)
S-2	Steam Vegetable (g)
S-3	Steam meat (g)
S-4	Steam egg (a share)

System protection

OVERHEATING PROTECTION - Digital tube has been shows E01 and had been "DE-DE" alarm when

the system into the super high temperature protection status. The system into normal standby mode by pressing PAUSE/CANCEL button.

LOW TEMPERATURE PROTECTION - Digital tube has been shows "E02" and had been "DE-DE"

alarm when the system enters into the low temperature protection status. Until press PAUSE/CANCEL

button, the system enters into normal standby mode .

SENSOR MALFUNCTION PROTECTION - In case of short circuit, the system enters into malfunction protection. The digital tube has been shows "E03" and had been "DE-DE" alarm. Until press PAUSE/CANCEL button, the system enters into normal standby mode.

Child proof lock

The child proof lock prevents unsupervised operation by little children.

- To set the child proof lock: In standby mode, press PAUSE/CANCEL button for 3 seconds or more, then a beep will sound and the indicator light will come on. In the lock state, the oven can't be operated.
- To cancel the child proof lock: Press PAUSE/CANCEL button for 3 seconds or more, then a beep will sound and the indicator light will come off.

Auto cook

For food or the following cooking mode, it is not necessary to program the duration and the cooking power. It is sufficient to indicate the type of food that you wish to cook as well as the weight of this food.

1. In standby mode, turn the MENU/TIME/WEIGHT anti-clockwise once and then turn it clockwise to select food code.

2. Press MENU/TIME/WEIGHT once.
3. Turn MENU/TIME/WEIGHT to select food weight or shares.
4. Press START/QUICK START.

Auto cook menus:

Code	Food	
1	Baked Potato (230±10g/share)	<ol style="list-style-type: none"> 1. For Chicken, during cooking, you need to turn food over for uniform cooking. 2. The result of auto cook depends on factors such as the shape and size of food, your personal preference as to the doneness of certain foods and even how well you happen to place food in the oven. If you find the result at any rate not quite satisfactory, please adjust the cooking time a little bit accordingly.
2	Coffee (200ml/cup)	
3	Popcorn (99g)	
4	Auto Reheat (g)	
5	Spaghetti (g)	
6	Pizza (g)	
7	Chicken (g)	
8	Cake (475g)	

Cleaning and care

1. Turn off the oven and remove the power plug from the wall socket before cleaning.
2. Keep the inside of the oven clean. When food splatters or spilled liquids adhere to oven walls, wipe with a damp cloth. Mild detergent may be used if the oven gets very dirty. Avoid the use of spray and other harsh cleaners as they may stain, streak or dull the door surface.
3. The outside surfaces should be cleaned with a damp cloth. To prevent damage to the operating parts inside the oven, water should not be allowed to seep into the ventilation openings.
4. Wipe the door and window on both sides, the door seals and adjacent parts frequently with a damp cloth to remove any spills or spatters. Do not use abrasive cleaner.
5. A steam cleaner is not be used.
6. Do not allow the control panel to become wet. Clean with a soft, damp cloth. When cleaning the control panel, leave oven door open to prevent oven from accidentally turning on.
7. If steam accumulates inside or around the outside of the oven door, wipe with a soft cloth. This may occur when the microwave oven is operated under high humidity condition. And it is normal.
8. It is occasionally necessary to remove the glass tray for cleaning. Wash the tray in warm sudsy water or in a dishwasher.

9. The roller ring and oven floor should be cleaned regularly to avoid excessive noise. Simply wipe the bottom surface of the oven with mild detergent. The roller ring may be washed in mild sudsy water or dishwasher. When removing the roller ring from cavity floor for cleaning, be sure to replace in the proper position.

10. Remove odors from your oven by combining a cup of water with the juice and skin of one lemon in a deep microwaveable bowl, microwave for 5 minutes. Wipe thoroughly and dry with a soft cloth.

11. When it becomes necessary to replace the oven light, please consult a dealer to have it replaced.

12. The oven should be cleaned regularly and any food deposits removed. Failure to maintain the oven in a clean condition could lead to deterioration of the surface that could adversely affect the life of the appliance and possibly result in a hazardous.

13. Please do not dispose this appliance into the domestic rubbish bin; it should be disposed to the particular disposal center provided by the municipalities.

14. When the microwave oven with grill function is first used, it may produce slight smoke and smell. This is a normal phenomenon because the oven is made of a steel plate coated with lubricating oil, and the new oven will produce fumes and odor generated by burning the lubricating oil. This phenomenon will disappear after a period of using.

Environment friendly disposal

According to Waste of Electrical and Electronic Equipment (WEEE) directive, WEEE should be separately collected and treated. If at any time in future you need to dispose of this product please do NOT dispose of this product with household waste. Please send this product to WEEE collecting points where available.



MIGEL



English

فارسی

Microwave

GMW 340