



**MATHEO**



**آب میوه گیری**

**MPJ 50**

English ■

فارسی ■

مشتری گرامی، ضمن تشکر از حسن سلیقه و اعتماد شما به برند متئو، امیدواریم از کار با این دستگاه لذت ببرید

## اطلاعات فنی دستگاه

مدل	توان	ولتاژ	فرکانس
MPJ 50	۵۰۰ وات	۲۲۰-۲۴۰ ولت	۵۰/۶۰ هرتز

## نکات ایمنی



- هنگام استفاده از وسایل برقی، به موارد احتیاطی ذیل توجه داشته باشید:
۱. پیش از استفاده از دستگاه، این کتاب را به طور کامل و با دقت مطالعه نمایید.
  ۲. هنگام استفاده از دستگاه در حضور کودکان بسیار مراقب آن ها باشید. از کاربری دستگاه توسط کودکان جلوگیری نمایید.
  ۳. همواره دستگاه را بر محلی خشک و هموار قرار دهید. همچنین از قرار دادن آن بر اجاق، هیتر و یا هر سطح داغ دیگری خودداری نمایید.
  ۴. دستگاه را با احتیاط حمل نمایید. زمین افتادن و یا ضربه خوردن دستگاه منجر به آسیب به دستگاه خواهد شد.
  ۵. از آویزان ماندن سیم برق بر لبه های تیز کاتر، تماس سیم برق با سطوح داغ و نیز پیچ و تاب خوردن آن پیشگیری نمایید.
  ۶. برای پیشگیری از خطر برق گرفتگی، از فرو بردن سیم برق و یا قسمت موتور دستگاه درون آب و یا هر مایع دیگری خودداری نمایید.
  ۷. در صورت مشاهده هرگونه آسیب دیدگی در بدنه و یا سیم برق و نیز عملکرد غیر عادی دستگاه، استفاده از دستگاه را متوقف کنید و از روشن کردن آن خودداری نمایید.
  ۸. هنگام نصب قطعات و نیز زمانی که از محصول استفاده نمی کنید سیم برق را از پریز جدا نمایید. دوشاخه را فقط به پریز دیواری بزنید. از اتصال دوشاخه به سه راهی و سیم سیار و استفاده از پریز مشترک با وسایل برقی دیگر خودداری نمایید. این به جهت پیشگیری از وارد آمدن بار اضافی به مدار است.
  ۹. اگر پریز دیواری شل باشد ممکن است پس از اتصال دوشاخه داغ شود، در صورت رویت چنین حالتی با یک تکنسین برق مورد را مطرح نمایید.
  ۱۰. استفاده از هرگونه لوازم جانبی که برای وسایل دیگر است و با این محصول ارایه نشده است ممکن است خطر آتش سوزی، برق گرفتگی و آسیب به کاربر را در بر داشته باشد.

## توجه!

۱. دستگاه را هنگام استفاده باید در محلی مسطح و مستحکم قرار دهید. استفاده از دستگاه باید با توجه به دستورات کتاب راهنما باشد.
۲. این محصول دارای یک سوییچ ایمنی است که باعث می شود در صورت نصب ناصحیح قطعات، دستگاه روشن نشود.
۳. سیستم ایمنی دیگر این محصول قطع کین برق در زمان بالا رفتن حرارت موتور می باشد. پس از خنک شدن موتور (حدوداً ۱۵ دقیقه) دستگاه باز قابلیت روشن شدن را خواهد داشت.
۴. برای افزایش طول عمر محصول، دستگاه را بیش از ۱ دقیقه به طور متناوب روشن نگذارید؛ مهلت خنک شدن به موتور بدهید.
۵. در صورت آسیب دیدن سیم برق از دستگاه استفاده نکنید و برای تعویض آن به تکنسین برق و یا خدمات پس از فروش مراجعه نمایید.
۶. تمیزکاری بدنه اصلی را به هیچ وجه با آب انجام ندهید. دستمال نم دار، فرچه نرم و یا اسفنج گزینه های مناسب برای این کار هستند.
۷. این محصول مناسب استفاده به دست کودکان نیست.
۸. در صورت عدم استفاده، دستگاه را در محیطی خشک و دارای تهویه نگه داری کنید.

## اجزای دستگاه

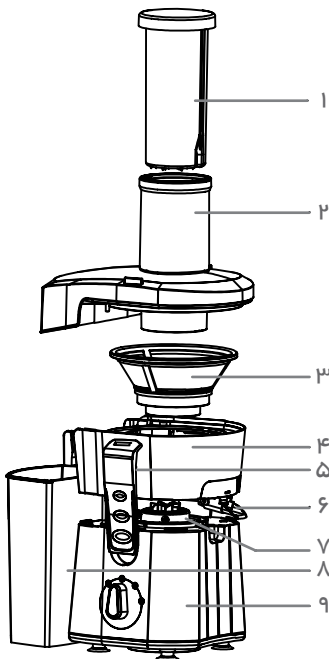

۱. کوبه
۲. مجرای ورودی
۳. صافی
۴. بدنه میانی
۵. بازوی قفل کننده
۶. خروجی
۷. کوپلینگ
۸. ظرف تفاله
۹. بدنه اصلی

- پیش از استفاده تمامی موارد مربوط به بسته بندی را از کالا جدا نمایید.
- ایجاد بو و یا اندکی دود از موتور در اولین استفاده طبیعی است و موردی جدی نخواهد بود.
  - بدنه میانی (۴) را بر روی بدنه اصلی (۹) بگذارید.
  - صافی (۳) را بر کوپلینگ (۷) بگذارید، فشار دهید تا جا بی افتد.
  - پوشش شفاف (۲) را بر روی بدنه میانی (۴) قرار دهید. بوسیله بازوها قطعات را قفل نمایید که بدین صورت سویچ های ایمنی فشرده می شوند؛ در غیر اینصورت دستگاه روشن نمی شود.
  - مخزن تفاله (۸) را زیر خروجی تفاله نصب نمایید. لیوان آب میوه را نیز زیر خروجی آب میوه قرار دهید. خروجی (۶) را به سمت پایین فشار دهید.
  - برای آب گیری میوه های نرم تر مثل پرتقال سرعت ۱ دستگاه پیشنهاد می شود؛ سرعت ۲ برای میوه ها و سبزیجات سخت تر مثل سیب و هویج پیشنهاد می شود.
  - دستگاه را روشن کرده و عملیات آبیگری را آغاز کنید. یک سیب را کامل درون مجرای ورودی قرار دهید؛ سپس با کوبه دستگاه، آن را به آرامی هول دهید. اگر میوه گیر کرده بود چند بار کوبه را عقب و جلو حرکت دهید انجام می شود.
  - آبیگری میوه های زیادی نرم مثل هندوانه با این دستگاه اصلاً توصیه نمی شود.
  - هر بار پس از اتمام کار، دستگاه را خاموش کرده و سیم را از برق بکشید. قطعات ۱، ۲، ۳، ۴، ۸ را جدا کرده بشوید و سپس خشک نمایید.
  - به منظور آبیگری هرچه بهتر صافی آب میوه هر بار با دقت بیشتری شسته شود.

### توجه:

۱. در طول استفاده از فرو کردن دستتان و یا هر شیء دیگر درون لوله ورودی خودداری نمایید.
  ۲. برای گرفتن آب میوه بیشتر، کوبه را با سرعت بر میوه فشار ندهید.
  ۳. پیش از تمیزکاری بدنه میانی دستگاه را خاموش نمایید.
  ۴. برای تمیزکاری آسانتر پیشنهاد می شود درون مخزن تفاله از کیسه پلاستیکی استفاده کنید.
- در طول استفاده از فرو کردن دستتان و یا هر شیء دیگر درون لوله ورودی خودداری نمایید.



شما می‌توانید به حفاظت از محیط زیست کمک کنید!  
لطفاً به مقررات محلی توجه کنید. لوازم برقی مستعمل را به مراکز  
ویژه‌ی جمع‌آوری این دستگاه‌ها تحویل دهید.



## MPJ 50

**Dear customer!**  
**Thanks for your worthwhile choice and confidence to Feller brand.**  
**We really hope that you enjoy operating this product.**

**TECHNICAL DATA**

Model	Power	Voltage	Ferequency
MPJ 50	500W	240-220V~	60/50 Hz

**SAFETY INSTRUCTIONS**

When using electrical appliance, hereunder the basic safety precautions should always be followed:

1. Read all instructions before using.
2. Close supervision is necessary when the appliance is operated near children. Do not allow children to use this appliance.
3. Always use the appliance on a dry & level surface. Do not place on or near a hot gas or electric burner or any hot surface.
4. Handle the appliance carefully; if the unit is dropped or bumped, it may cause the unit to malfunction.
5. Do not let cord hang over edge of table or touch hot surfaces or being knotted.
6. To protect against electric shock, do not immerse cord, plug or motor base in water or other liquid.
7. Do not operate any appliance with a damaged cord or plug or after the appliance malfunctions or has been damaged in any manner. Return the appliance to our service center for examination.
8. Always leave the appliance unplugged when not in use or assembling. Connect the appliance only to properly wired wall outlet. Do not use extension or multi socket & do not plug it into the same outlet or use it on the same circuit with other appliances. A circuit overload could occur.
9. If your AC wall outlet becomes loose, it may get overheat. Should this happen, consult a qualified technician.
10. The use of accessory attachments not recommended by the appliance manufacturer may result in fire, electric shock or injury to persons

## **Please rip off the packing and paster before use.**

- Normal use for the first time, some smoke or strange smell from the main body during using is nothing serious.
- Assemble the middle body (4) on the main body(9).
- Assemble the filter net (3) on the transmitter(7), and press it down properly.
- Take on the transparent cover (2) on the middle body (4) rightly; lock the lockers on both sides which make the safety switch collected. The motor will not work unless the lockers are collected.
- Put the residue mug (8) under the residue outflow rightly, and juice mug under the juice outflow rightly. Press down the spout (6) (Please see the picture on the cover of instruction manual.
- Speed 1 is suggested to juice softer fruit or food, such as orange; Speed 2 is suggested to juice hard fruit or food, such as apple, carrot.
- Turn on the power, switch on, and start to work. Put in a whole apple, long size fruit or vegetable inside through the feedhole, pushing them down slightly with the pusher. If some fruit cannot push down easily, please push them down to-and-fro, that should be ok.
- It is not suggested to extract the soft fruit, such as watermelon.
- Finish using, switch off the unit and unplug; lift the spout; disassemble the units (1,2,3,4,8) to wash them with water, and then dry and assemble again.
- In order to have a best extracting effort for each time, the filter net should be cleaned up carefully after using

### **NOTE:**

- a. When it is working, don't put your hands or other object to the feedhole.
- b. In order to get more juice; please don't press the pusher speedily.
- c. Shut down the power before cleaning the middle body.
- d. For easy cleaning, it is suggested to place a plastic bag into the residue container to collect residue.

## **!** Attention

- 1.The machine should be laid on a flat table or place when it is working, then operate it according to the instruction manual.
- 2.There is a safety protective switch; it cannot work until it is installed correctly.
- 3.There is a protective device against super-high temperature, when the temperature is too high, the power will be shut down automatically, and will run again automatically when the motor is cool. (It takes about 15 mins.)
- 4.Don't work continuously over 1 minute. Wait until it cools down completely to prolong its service life.
- 5.If the power cord was damaged, for safety please call for the professionals of the manufacturer or special maintaining department to change it.
- 6.The main body is not allowed to clean with water directly; wet cloths, soft brush or sponge can scrub it.
- 7.Operating by children is not admitted.
- 8.Please put the juicer extractor in dry and ventilative place if it is not used for a long time.

## Units name and assembling

- 1-pusher
- 2-transparent cover
- 3-filter net
- 4-middle body
- 5-locker
- 6-spout
- 7-transmitter
- 8-residue mug
- 9-main body

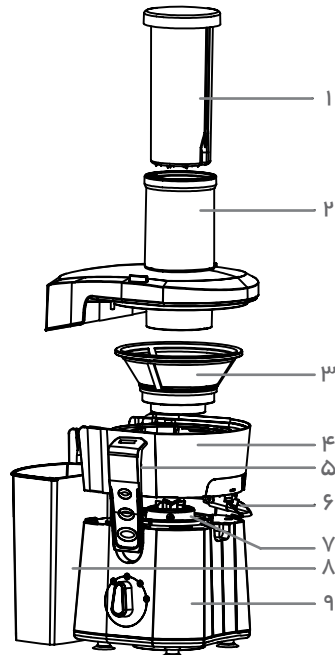

## ENVIRONMENT FRIENDLY DISPOSAL



You can help to protect the environment!

Please remember to respect the local regulations: hand in the non-working electrical equipments to an appropriate waste disposal center.



**MATHEO**



■ English

■ فارسی

**Power Juicer**

**MPJ 50**