

# MIGEL



جارو شارژی

GRV 21

English

فارسی

مشتری گرامی ضمن تشکر از حسن سلیقه و اعتماد شما به برند میگل امیدواریم از کار با این دستگاه لذت ببرید.

## مشخصات فنی

مدل	ولتاژ / فرکانس شارژر ورودی	ولتاژکاری	ولتاژ خروجی شارژر
GRV 21	۱۰۰-۲۴۰ ولت ۶۰/۵۰ هرتز	۲۱,۶ ولت	۲۷ ولت ۵۰۰ میلی آمپر

## دستورالعمل‌های ایمنی

قبل از شروع استفاده از دستگاه، موارد ایمنی که در زیر آورده شده را می بایست مورد توجه قرار دهید:

- ۱ - جهت جلوگیری از خطر برق گرفتگی و همچنین آسیب رسیدن به دستگاه، از جارو کشیدن مایعات توسط این دستگاه خودداری نمایید.
- ۲ - از فرو بردن دستگاه و شارژر آن در آب و سایر مایعات پرهیز نمایید چرا که این کار ممکن است خطر برق گرفتگی را به همراه داشته باشد.
- ۳ - از قرار دادن دستگاه در نزدیکی اجاق گاز و سایر منابع گرما خودداری نمایید.
- ۴ - شکاف های تهویه دستگاه هرگز نباید مسدود شوند چرا که باعث افزایش حرارت دستگاه خواهد شد.
- ۵ - از جارو کشیدن اجسام قابل اشتعال همانند کبریت و همچنین اجسامی در حال سوختن مانند سیگار و خاکستر آن و موارد مشابه خودداری نمایید.
- ۶ - از مطابقت ولتاژ دستگاه (درج شده روی برچسب مشخصات) با ولتاژ منبع برق محل زندگی اطمینان حاصل نمایید.
- ۷ - در صورت آسیب دیدن سیم و دوشاخه شارژر و یا مشاهده ایراد در عملکرد، هرگز دستگاه را مورد استفاده قرار ندهید و جهت سرویس و تعمیرات با مراکز مجاز خدمات پس از فروش تماس حاصل نمایید.
- ۸ - جهت شارژ باتری فقط از شارژر فابریک خود دستگاه استفاده نمایید.
- از مورد استفاده قرار دادن قطعات جانبی غیر فابریک خودداری نمایید و همیشه قطعات جانبی ارائه شده با دستگاه را مورد استفاده قرار دهید.
- ۹ - جهت جلوگیری از خطرات برق گرفتگی، قبل از تمیز کاری دستگاه، دوشاخه را از پریز برق جدا نمایید.

- ۱۰ - در صورت آسیب دیدن باتری، هرگز از دستگاه استفاده نکنید و جهت سرویس و یا تعویض قطعه با مراکز مجاز خدمات پس از فروش تماس حاصل نمایید، همچنین از باتری دستگاه برای کاربرد های دیگر استفاده نکنید
- ۱۱ - در صورت خرابی و غیر قابل استفاده بودن باتری، هرگز آن را با زباله های خانگی دفع نکنید و تحویل مراکز بازیافت دهید، همچنین از انداختن باتری در آتش خودداری نمایید چرا که این کار احتمال خطر انفجار را به همراه خواهد داشت.
- ۱۲ - استفاده از این دستگاه توسط افرادی که دچار ناتوانی ذهنی و جسمی می باشند و یا تجربه و دانش کافی را جهت استفاده از دستگاه ندارند (بخصوص کودکان) مناسب نمی باشد و فقط در شرایطی مجاز به استفاده از دستگاه می باشند که تحت نظارت کامل فردی با تجربه قرار گیرند.
- ۱۳ - استفاده از قطعات جانبی غیر فابریک بر روی این دستگاه ممکن است باعث آسیب رسیدن به کاربر گردد.
- ۱۴ - این دستگاه فقط برای جارو کشیدن طراحی گردیده، بنابراین هرگز آن را برای کاربردهای دیگر مورد استفاده قرار ندهید.
- ۱۵ - این دستگاه مناسب استفاده خانگی و داخلی می باشد، بنابراین از استفاده آن در محیط های بیرونی خودداری نمایید.
- ۱۶ - قبل از تمیزکاری و همچنین قرار دادن دستگاه در جای مخصوص خود، دوشاخه را از پریز برق خارج نمایید.
- ۱۷ - در صورت خرابی باتری، آن را قبل از اسقاط شدن کامل از دستگاه بیرون آورید.
- ۱۸ - به هنگام خارج کردن باتری از دستگاه، دوشاخه را از پریز برق جدا نمایید.
- ۱۹ - دفع باتری غیر قابل استفاده می بایست به طور صحیح انجام گردد.
- ۲۰ - این دستگاه دارای باتری هایی می باشد که قابل تعویض نیستند.
- ۲۱ - این دستگاه مناسب استفاده برای کودکان نمی باشد، آگاه سازی کودکان جهت درک خطرات مربوط به دستگاه می بایست انجام شود، افرادی که دارای ناتوانی جسمی، حسی و ذهنی هستند و یا فاقد تجربه و دانش کافی از نحوه استفاده صحیح دستگاه می باشند، به هنگام استفاده از دستگاه می بایست تحت نظارت قرار گیرند و آگاه سازی لازم جهت استفاده ایمن و درک خطرات مربوط به دستگاه می بایست انجام شود.
- ۲۲ - **هشدار:** جهت جلوگیری از خطرات احتمالی همیشه به هنگام جارو کشی

مراقب باشید اعضای بدن مانند انگشت های دست، انگشت های پا در قسمت مکش دستگاه قرار نگیرد.

#### قطعات دستگاه

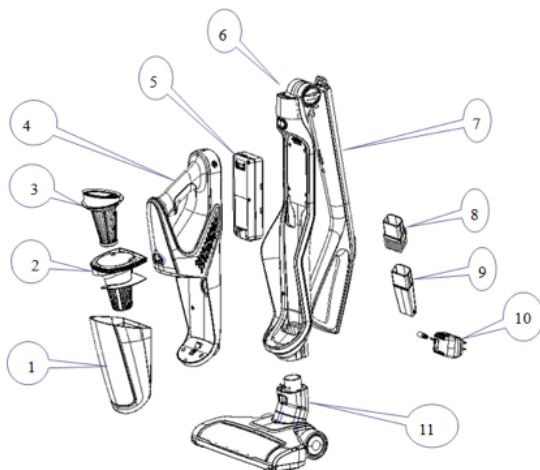

- ۱ - مخزن خاک
- ۲ - پوشش فیلتر
- ۳ - فیلتر هپا
- ۴ - جاروی جدا شدنی (جارو دستی)
- ۵ - باتری
- ۶ - بدنه اصلی
- ۷ - دستگیره
- ۸ - برس کوچک
- ۹ - سری تخت
- ۱۰ - شارژر
- ۱۱ - پارویی (سری سطوح)

کاربر می بایست با توجه به مواردی که در جمله های زیر آمده، قطعات دستگاه را وصل کند.

### ۱ - نحوه سوار کردن دستگیره به بدنه اصلی

با توجه به تصویر زیر دستگیره را به سمت قسمت بالایی بدنه اصلی بچرخانید تا بر روی آن قفل گردد.

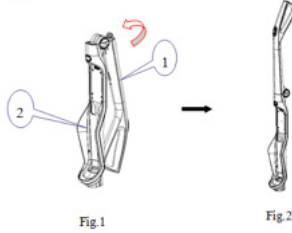

### ۲ - نحوه وصل کردن بدنه به پارویی

همانند شکل زیر بدنه را بر روی پارویی قرار دهید و آن را کمی فشار دهید تا دکمه رها سازی بر روی بدنه محکم گردد.

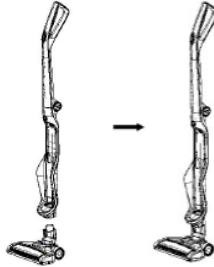

### ۳ - نحوه وصل نمودن جارو دستی به بدنه اصلی

همانند شکل زیر بدنه جارو دستی را بر روی بدنه اصلی قرار دهید و آن را کمی فشار دهید تا دکمه رها سازی جارو دستی محکم گردد.

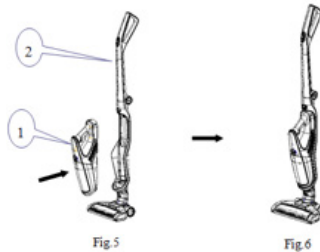

۱ - همانطور که در تصویر زیر مشاهده می کنید، این دستگاه دارای دو دکمه می باشد: دکمه روشن/خاموش (۱) و دکمه کنترل سرعت (۲) که بر روی دستگیره تعبیه شده اند. با فشار دادن دکمه روشن/خاموش، موتور دستگاه فعال شده و دستگاه شروع به کارکردن می کند، در صورت نیاز به افزایش سرعت دکمه کنترل سرعت را فشار دهید و جهت کاهش سرعت دکمه را دوباره فشار دهید. جهت توقف کارکردن یا خاموش کردن دستگاه دکمه روشن/خاموش را فشار دهید. در هنگام استفاده به نشانگر میزان باتری (۳) توجه نمایید، چراغ های نشانگر باتری طی مدت زمان استفاده از دستگاه خاموش می شوند و در صورت تمام شدن انرژی باتری به طور کامل تمام چراغ ها خاموش شده و کارکرد دستگاه متوقف خواهد شد.

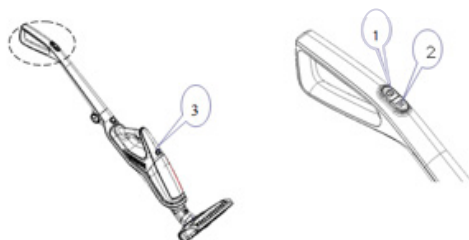

۲ - کارکرد جاروی جدا شدنی (جارو دستی) با توجه به تصویر زیر، باتری (۵) را درون جارو دستی قرار دهید و از جای گرفتن آن به درستی، اطمینان حاصل نمایید، جهت جدا نمودن باتری کافسیت دکمه رها سازی (۶) آن را فشار دهید تا از جارو دستی خارج گردد.

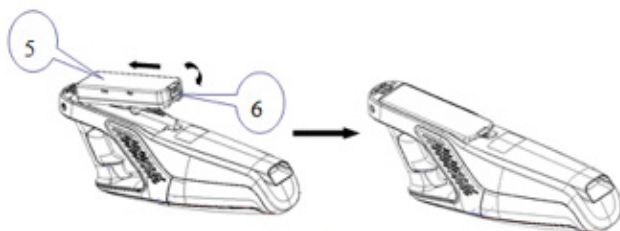

جهت جدا سازی جارو دستی از دستگیره، دکمه رها سازی جارو دستی (۴) را فشار دهید سپس دستگیره را همانند شکل زیر رو به جلو و بدنه را به سمت مخالف بکشید.

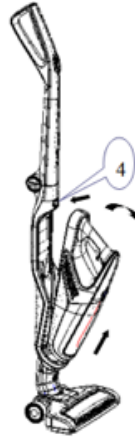

پس از جداسازی، دکمه روشن/خاموش روی جارو دستی (۷) را فشار دهید تا روشن گردد و جهت خاموش کردن آن دکمه را مجدداً فشار دهید. در صورت نیاز به استفاده هر کدام از برس ها یا سری، مطابق شکل های زیر به راحتی می توانید آن ها را به جارو دستی متصل نمایید.

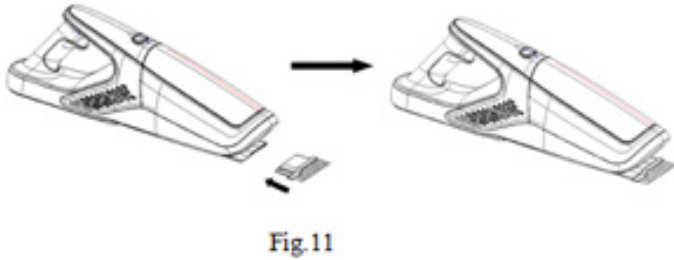
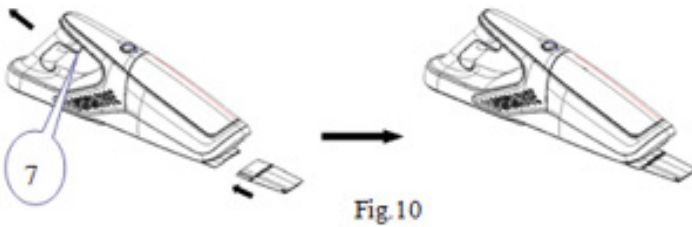

۱ - مطابق شکل زیر، ابتدا سوکت آداپتور شارژر را به دستگاه متصل نمایید.

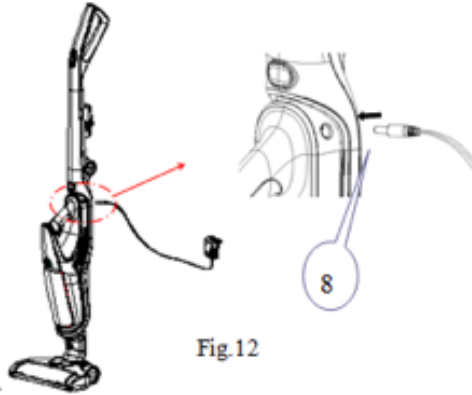

Fig.12

۲ - همانطور که در شکل زیر نشان داده شده، دوشاخه آداپتور را به پریز برق وصل نمایید، در این هنگام چراغ های نشانگر میزان باطری روشن شده و باطری دستگاه در حالت شارژ شدن قرار میگیرد. زمانی باطری به صورت کامل شارژ شده که تمامی چراغ های نشانگر باطری روشن روشن شده باشند. دستگاه را در هنگام شارژ شدن مورد استفاده قرار ندهید.

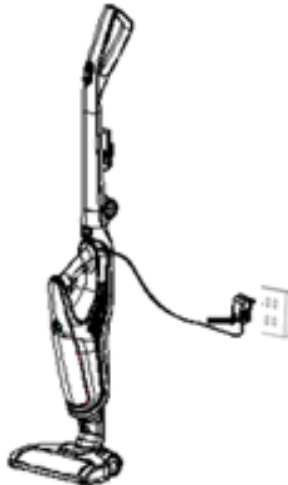
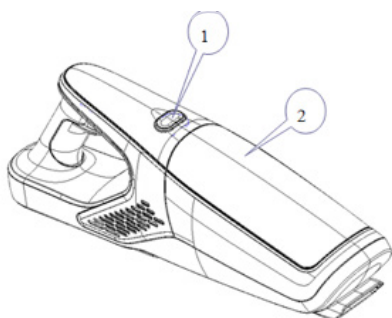
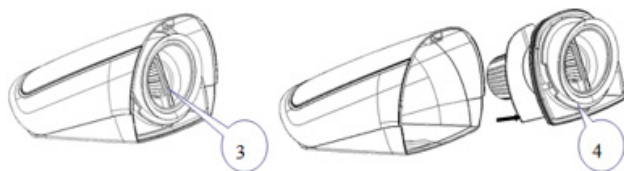

Fig.13

۳ - جهت جدا نمودن مخزن خاک ابتدا قطعات جانبی را از جارو دستی جدا نمایید سپس با فشار دادن دکمه رهاسازی که در تصویر زیر قابل مشاهده می باشد مخزن خاک (۲) را جدا نمایید



۴ - دسته فیلتر داخل مخزن خاک (۳) را با دست نگه دارید و آن را به بیرون بکشید، سپس خاک های داخل آن را خالی کرده و با آب شستشو دهید، قبل از قرار دادن فیلتر در مخزن خاک آب باقی مانده روی سطح آن را کاملا خشک کنید. به تصویر زیر توجه نمایید.



۵ - همانند شکل زیر دسته فیلتر داخل مخزن خاک (۳) را نگه دارید، سپس به سمت مخالف حرکت عقربه های ساعت آن را بچرخانید و فیلتر هپا (۶) را به بیرون بکشید و آشغال های آن را خالی کنید قبل از قرار دادن فیلتر هپا در فیلتر اصلی آب های باقی مانده روی سطح آن را کاملا خشک کنید.

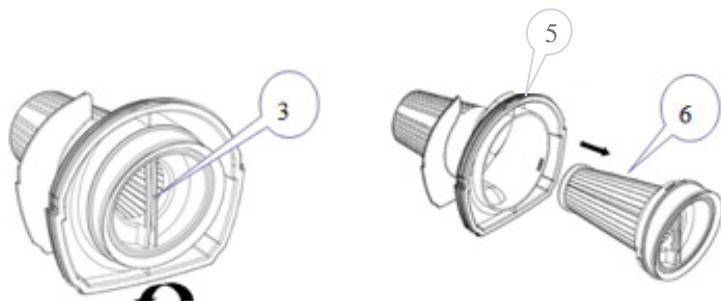

۶ - فیلتر هپا را زمانی می بایست تمیز نمایید که مکش دستگاه ضعیف شده باشد. همیشه به یاد داشته باشید قبل از قرار دادن فیلتر هپا در جای خود آن را کاملاً خشک کنید.

۷ - پس از پایان تمیزکاری، ابتدا فیلتر هپا را درون فیلتر اصلی قرار دهید، سپس فیلتر اصلی را درون مخزن خاک جای دهید و در نهایت مخزن خاک را به جارو دستی وصل نمایید.

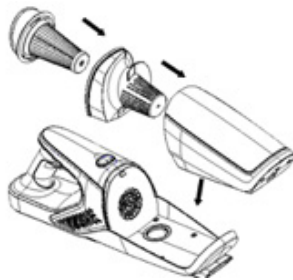

۸ - در صورت گیر کردن پُرز و مو در داخل بُرس پارویی، ابتدا پارویی را بر عکس کنید سپس با فشار دادن دکمه رها سازی (۷)، بُرس (۸) را از پارووی جدا نمایید.

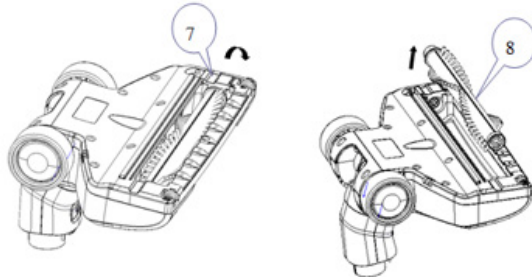

۹ - شما می توانید با استفاده از جسمی تیز، موها و پرزهای گیر کرده داخل فرچه های بُرس را خارج نمایید و آن را تمیز کنید، سپس بُرس را در پارووی قرار دهید به طوری که بصورت کامل در آن قرار گیرد و دکمه رها سازی آن محکم گردد.

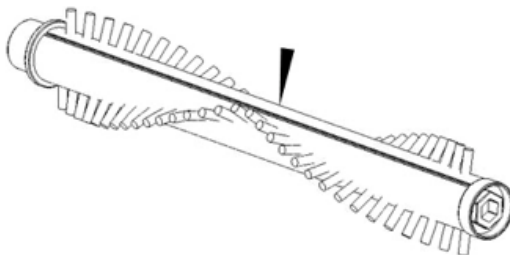

۱۰ - پیشنهاد می‌گردد پس از هر دفعه استفاده از دستگاه، مخزن خاک را تمیز نمایید.

در صورت مسدود شدن فیلترها، آن را تمیز و یا تعویض نمایید.

برای کارکرد بهتر دستگاه بُرس پارویی را گاهی اوقات پس از چندین دفعه استفاده پُرز های داخل آن را خارج نمایید و آن را تمیز کنید.

#### بازیافت

این محصول را نباید همانند زباله های عادی خانگی دور انداخت؛ چرا که حاوی موادیست که باعث آسیب به طبیعت می‌شود. پس لطفاً در زمان پایان عمر دستگاه، آن را به مراکز رسمی بازیافت پسماند تحویل دهید.



# Sanjeh

شرکت بازرگانی سنجه کیش

## خدمات پس از فروش از طریق پست در سراسر کشور

با شماره تلفن: ۰۲۱-۲۳۲۸ تماس حاصل فرمایید.



واحد امور مشتریان توضیحات نحوه‌ی خدمات پستی را ارائه خواهند داد.



کالای خود را به مامور پست تحویل دهید.



کالای شما در خدمات پس از فروش مرکزی توسط تکنسین مجرب تعمیر خواهد شد.



کالای تعمیر شده، بازبینی و بسته‌بندی خواهد شد.



کالا در اسرع وقت توسط مامور پست درب منزل شما، تحویل داده خواهد شد.



## مشخصات کالا

• نام کالا: جارو شارژی

• مدل: GRV 21

• شماره سریال ساخت:

• تاریخ خرید:

• مهر و امضای فروشگاه:

Sanjeh

شرکت بازرگانی  
سنجه کیش

• سال خدمات پس از فروش

www.sanjekish.com

www.2328.ir • info@2328.ir



مراکز خدمات پس از فروش:

تلفن: ۰۲۱-۲۳۲۸

دورنگار: ۰۲۱-۲۲۹۰۴۵۲۸

• تهران، خیابان شریعتی، پایین تر از پل رومی، شماره ۱۷۷۸

• تهران، پایین تر از میدان هفت حوض، نرسیده به چهارراه تلفن خانه، پلاک ۴۲۹ تلفن: ۰۲۱ ۷۷۹۰۵۱۱۵

مشتری گرامی،

شرکت بازرگانی سنجه کیش (سهامی خاص) در راستای رفاه حال خریداران محترم و به پاس اعتمادی که به این مجموعه داشته‌اند، محصولات برقی خود را تحت پوشش ضمانت **۲۴ ماهه‌ی کاملاً رایگان**، شامل: تعویض قطعات، همراه با ارائه‌ی کلیه‌ی خدمات مربوطه و همچنین تأمین قطعات به مدت **۱۰ سال** از تاریخ خرید، قرار داده است.

خواهشمند است هنگام خرید کالا موارد زیر را به دقت مطالعه فرمایید:

۱. خواهشمند است هنگام تحویل کالا، اطمینان حاصل نمایید که کالا از لحاظ ظاهری کاملاً سالم است و کسری لوازم ندارد. هرگونه شکستگی و عیوب ظاهری و کسری قطعات پس از تحویل، شامل خدمات مندرج در ضمانت نامه نخواهد شد.

۲. لطفاً پیش از استفاده‌ی کالا، دفترچه‌ی راهنما را به دقت مطالعه نمایید. دستورالعمل‌های ذکر شده و هشدارهای موجود در دفترچه‌ی راهنما، کاربر را در رابطه با نوسانات برق، اتصالات نامناسب، عیب‌یابی و ... آگاه نموده و همچنین نحوه‌ی صحیح نصب دستگاه و قطعات را آموزش می‌دهد (مراکز فروشگاهی و خدماتی ما، آماده‌ی ارائه‌ی آموزش کاربری رایگان به تمامی مشتریان گرامی هستند). برای دریافت دفترچه‌ی راهنمای محصولات به وبگاه [www.sanjehkish.com](http://www.sanjehkish.com) مراجعه نمایید.

۳. لطفاً توجه شود که ایرادات ناشی از عدم رعایت هشدارها و توصیه‌های ذکر شده در دفترچه‌ی راهنما مانند استفاده از آب با درجه‌ی سختی بالا، نادیده گرفتن برچسب‌های هشداردهنده و هر نوع استفاده‌ی صنعتی و/یا غیرخانگی که موجب بروز ایرادات فنی در دستگاه گردد، شامل مزایای ضمانت‌نامه نمی‌گردد.

۴. در طول دوره‌ی ضمانت، هزینه‌ی تعمیرات و نصب قطعات بدکی رایگان بوده ولی قطعات مصرفی مانند انواع فیلترها، پاکت‌ها، لوازم جانبی و .. شامل ضمانت رایگان نخواهند بود.

# Sanjeh

شرکت بازرگانی  
سنجه کیش

۱۰ سال خدمات پس از فروش

[www.sanjehkish.com](http://www.sanjehkish.com)

[www.2328.ir](http://www.2328.ir) • [info@2328.ir](mailto:info@2328.ir)



مراکز خدمات پس از فروش:

تلفن: ۰۲۱-۲۳۲۸

دورنگار: ۰۲۱-۲۲۹۰۴۵۲۸

تلفن: ۰۲۱ ۲۲۶۳۰۵۵۸-۹

• تهران، خیابان شریعتی، پایین تر از پل رومی، شماره ۱۷۸

• تهران، پایین تر از میدان هفت حوض، نرسیده به چهارراه تلفن خانه، پلاک ۴۲۹ تلفن: ۰۲۱ ۷۷۹۰۵۱۱۵







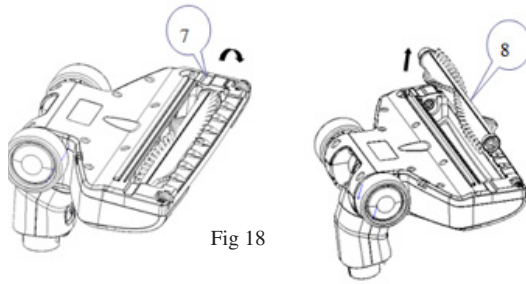

Fig 18

9. Scrape along the locating slot of rolling brush with blade (see Fig.19) to cut the hair and clean, then install the Floor brush well in position, after it, fasten the Release button of rolling brush.

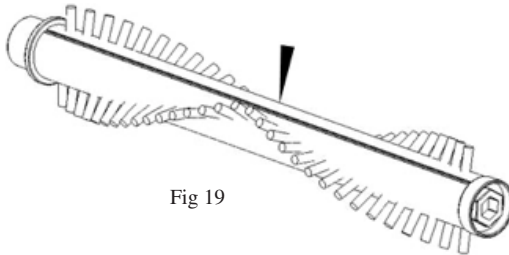

Fig 19

10. It is suggested that the Dust cup shall be cleaned in time after working each time. The HEPA filter shall be cleaned or replaced when it is blocked by too much dust. For ensuring the efficiency of Vacuum Cleaner, the rolling brush shall be cleaned after being used for a long time as it will be wound by hair etc.

## CHARGING OPERATION



You can help protect the environment!

Please remember to respect the local regulations: Hand in the non-working electrical equipments to an appropriate waste disposal centre.

left on the Dust cup (see Fig.15).

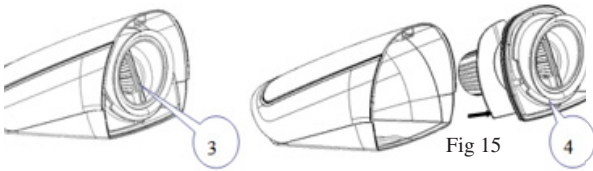

5. Grasp the Filter handle (3) and rotate it anticlockwise to remove the HEPA filter (6), then empty the rubbish in the Filter cover (5) and rinse it with water. Wipe the residual water left on the Filter cover (see Fig.16).

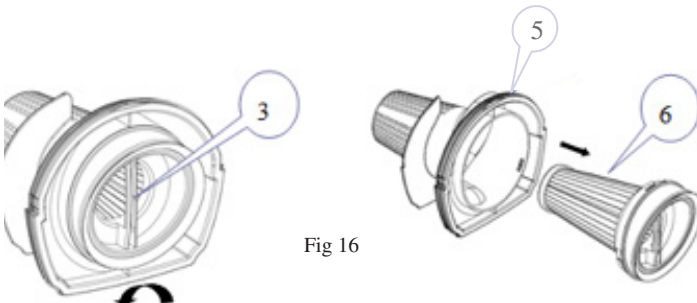

6. Clean the HEPA filter (6) with water when the sucking performance degrades, but it must be dried completely after being cleaned.

Note: HEPA filter and other spare parts can be purchased from the seller.

7. After finish cleaning, firstly install the HEPA filter into the Filter cover, then install them into the Dust cup, after it, install the Dust cup into the Sub unit (see Fig.17).

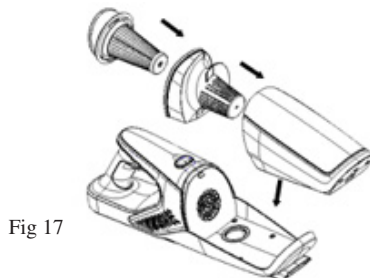

8. When there is hair wound in the floor brush, firstly reverse the floor brush and then unlock the Release button of rolling brush (7) to remove the Rolling brush (8) (see Fig.18).

## CHARGING OPERATION

1. Insert the smaller end of Power adapter (8) into the charging hole of Sub unit by following the direction shown in Fig.12.
2. Insert the larger end of Power adapter into socket (see Fig.13), the Battery indicators light up successively and the appliance enters into charging condition. The charging is finished when all the Battery indicators illuminate. The appliance can not be activated during charging.

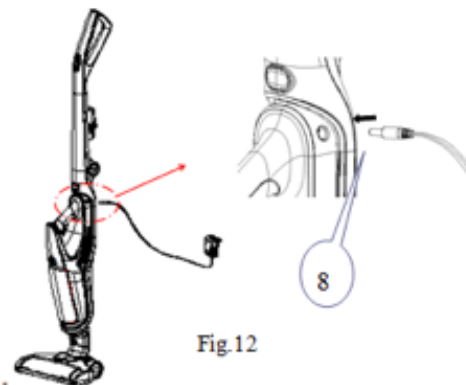

Fig 12

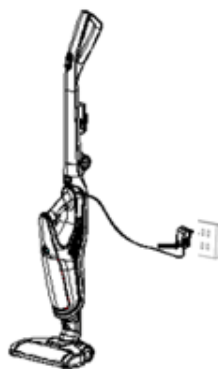

Fig 13

3. Detach the accessory from the Sub unit, then press down the Dust cup release button (1) to remove the Dust cup (2) from the Sub unit (see Fig.14).

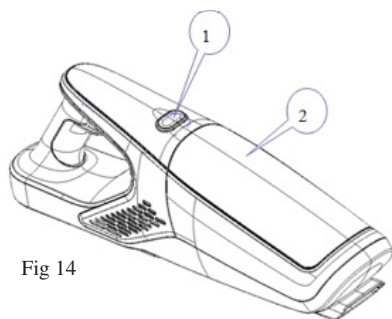

Fig 14

4. Grasp the Filter handle (3) to move the Filter assembly (4) out of the Dust cup, then empty the Dust cup and rinse it with water. Wipe the residual water

## OPERATION

### 1. Operation for the whole appliance

There are two switches including Power switch (1) and Speed control button (2) on the Handle (see Fig.7). Press down the Power switch (1), the motor and rolling brush activate and the appliance starts working, then you can use it for cleaning floor and carpet. If need more powerful cleaning, press the Speed control button (2), and press it again if need less powerful cleaning. To make the appliance stop working, press the Power switch (1) once. Pay attention to the Battery indicators (3) during operation, the Battery indicators will turn off successively as the consumption of battery. And the appliance will stop working when all the Battery indicators extinguish.

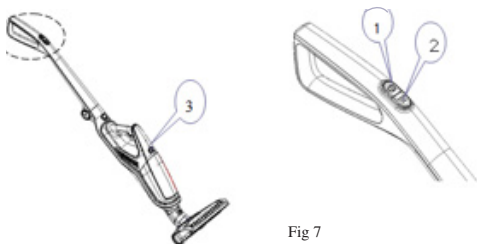

Fig 7

### 2. Operation for the Sub unit

Insert the Battery pack (5) into the corresponding position of Sub unit by following the direction shown in Fig.8, then fasten the Release button of Battery pack (6) into the Sub unit (see Fig.8). To detach the Battery pack, only need to press down the Release button of Battery pack (6).

Press down the Release button of Sub unit (4) (See Fig.9), then grasp the handle of Sub unit by following the direction shown in Fig.9 to remove the Sub unit. After it, press down the Power button of Sub unit (7) (see Fig.10), the Sub unit starts working, press it again, the Sub unit stops working. If need to use Small hair brush, insert it into the nozzle of Sub unit and then activate (see Fig.10). If need to use the Flat suction spout, insert it into the nozzle of Sub unit and then activate (see Fig.11).

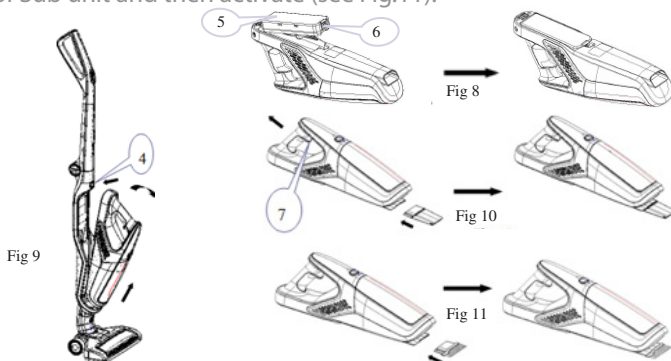

Fig 9

Fig 8

Fig 10

Fig 11

### 1. Assemble the Body and Handle

Rotate the Handle (1) by following the direction shown in Fig.1 to the corresponding position of Body (2) to make the Handle and Body be locked together (see Fig.2).

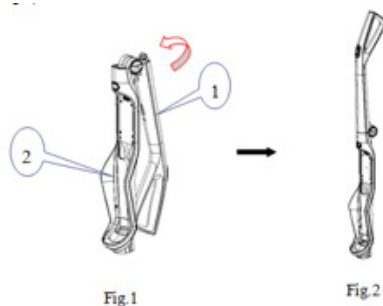

### 2. Assemble the Body and Floor brush

Insert the Floor brush (1) into the Body by following the direction shown in Fig.3 until the Release button (2) be fastened to the body (see Fig.4).

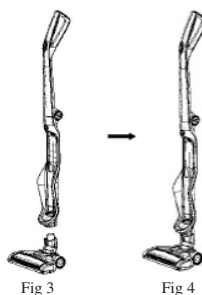

### 3. Assemble the Sub unit and Body

Install the Sub unit (1) into the Body by following the direction shown Fig.5 until the Release button of Sub unit (2) be fastened to the Sub unit (see Fig.6).

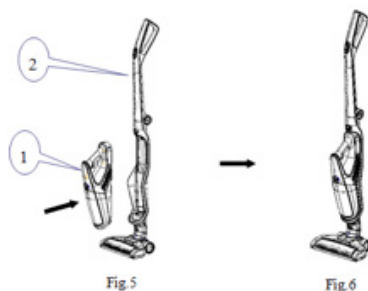

## KNOW YOUR VACUUM CLEANER

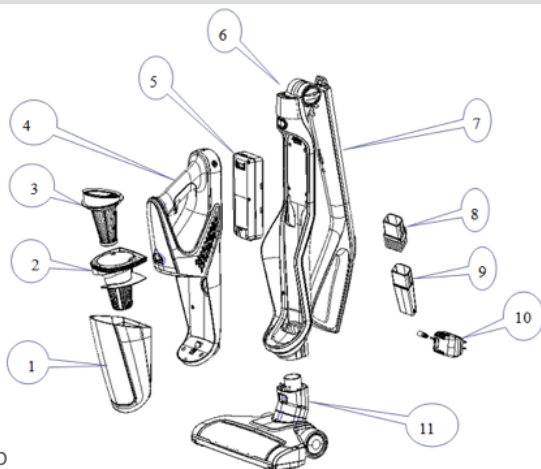

1. Dust cup
2. Filter cover
3. HEPA filter
4. Sub unit
5. Battery pack
6. Body
7. Handle
8. Small hair brush
9. Flat suction spout
10. Charger
11. Floor brush

## ASSEMBLE THE APPLIANCE

This appliance is a litter larger, so the Body, Floor brush, Charger, Charging base, Power adapter, Small air brush and Flat suction spout are packaged separately for convenient transportation and storage. The users need to install the appliance according to the operation as below when use for the first time.

10. Do not operate the appliance if the battery of charger is damaged or after malfunction or has been damaged in any manner. Return appliance to an authorized service facility for examination, repair or adjustment. Do not use the battery for other intended use.
11. The charge battery must be disposed properly if it can no longer be used. Never scrap it into fire as explosion may occur.
12. This appliance is not intended for use by persons (including children) with reduced physical, sensory or mental capabilities or lack of experience and knowledge unless they have been given supervision or instruction concerning use of the appliances by a person responsible for their safety.
13. The use of accessories not recommended by the manufacturer may cause injuries to persons.
14. Do not operate the appliance for other than its intended use.
15. Do not use outdoors.
16. The plug must be removed from the plug must be removed from the socket-outlet before cleaning or maintaining the appliance.
17. The battery must be removed from the appliance before it is scrapped
18. The appliance must be disconnected from the supply mains when removing the battery.
19. The battery is to be disposed of safely
20. This appliance contains batteries that are non-replaceable.
21. This appliance can be used by children aged from 8 years and above and persons with reduced physical sensory or mental capabilities or lack of experience and knowledge if they have been given supervision or instruction concerning use of the appliance in a safe way and understand the hazards involved Children shall not play with the appliance Cleaning and user maintenance shall not be made by children without supervision.
22. warning: concerning entrapment

## GRV 21

**Dear customer!**  
**Thanks for your worthwhile choice and confidence to Migel brand. We really hope that you enjoy operating this product**

**TECHNICAL DATA**

Model	Working Voltage	Charger input	Charger output
GRV 21	21.6 V	100-240 V 50/60 Hz	27.0V 0.5A

**Safety Instructions**

Before using the electrical appliance, the following basic precautions should always be followed:

1. Do not suck liquid with this dry vacuum cleaner to avoid damage.
2. Do not immerse charger or the body of vacuum cleaner into water for cleaning as this would increase the risk of electric shock.
3. Do not place the appliance on or near a hot gas or on a heated oven.
4. The ventilation slits of the appliance shall not be blocked in case affect radiating heat.
5. Do not suck the burning or smoking matters such as cigarette, match, ash and so on.
6. Make sure that your outlet voltage corresponds to the voltage stated on the rating label of the vacuum cleaner.
7. Do not operate the appliance if the plug of power cord and cord of charger is damaged or after malfunction or has been damaged in any manner.
8. The appliance can only be powered by the charger provided. Do not use other chargers. For the purposes of recharging the battery only use the detachable supply unit provided with this appliance.
9. The plug must be removed from the socket-outlet before cleaning or maintaining the appliance to avoid electric shock.

# MIGEL



■ English

■ فارسی

Rechargeable  
Vacuum Cleaner

GRV 21