

MIGEL



آبمیوه‌گیری

GPJ 180

English

فارسی

مشتری گرامی ضمن تشکر از حسن سلیقه و اعتماد شما به برند میگل امیدواریم از کار با این دستگاه لذت ببرید.

مشخصات فنی

مدل	توان	ولتاژ	فرکانس
GPJ 180	۸۰۰ وات	۲۲۰-۲۴۰ ولت	۵۰/۶۰ هرتز

هشدار های ایمنی

به هنگام استفاده از دستگاه، اقدامات ایمنی اولیه که در زیر آورده شده را می بایست رعایت نمایید.

۱. این دستگاه فقط می بایست تحت نظارت و یا توسط فردی که دانش استفاده از آن را دارد مورد استفاده قرار گیرد. همیشه دستگاه را به دور از دسترس کودکان نگه داری کنید.

۲. به هنگام استفاده، دستگاه را بر روی سطحی محکم، صاف و خشک قرار دهید. از قرار دادن دستگاه در نزدیکی سطوح داغ و منابع گرما (همانند اجاق گاز، بخاری و دیگر موارد مشابه) پرهیز نمایید.

۳. همیشه دستگاه را به آرامی بر روی سطح مورد نظر قرار دهید، چرا که برخورد زیاد دستگاه با سطوح ممکن است در مدت طولانی باعث آسیب رسیدن به آن گردد.

۴. جهت جلوگیری از خطر برق گرفتگی، از قرار دادن دستگاه، کابل برق و دوشاخه در آب و دیگر مایعات پرهیز نمایید، همچنین دستگاه را در نزدیکی منابع آب مانند سینک ظرفشویی نگه داری و یا مورد استفاده قرار ندهید.

۵. در صورت خرابی سیم، دوشاخه و یا مشاهده ایراد در عملکرد دستگاه، هرگز از آن استفاده نکنید و جهت تعمیر و سرویس دستگاه، به مراکز مجاز خدمات پس از فروش مراجعه فرمایید.

۶. قبل از جدا کردن قطعات جانبی جهت تمیزکاری و در هنگام عدم استفاده از دستگاه، آن را در حالت خاموش قرار دهید و دوشاخه را از پریز برق جدا نمایید. همچنین پس از پایان استفاده، دستگاه را خاموش کرده (ولوم را در حالت "0" قرار دهید) و دوشاخه را از پریز برق جدا نمایید سپس آبمیوه را به ظرف مورد نظر انتقال دهید.

۷. در صورت شل بودن و یا کامل قرار نگرفتن دوشاخه در پریز، ممکن است دوشاخه بیش از حد داغ شود، بنابراین مراقبت های لازم را به عمل آورید و جهت سرویس دوشاخه به مراکز مجاز خدمات پس از فروش مراجعه فرمایید.

۸. همیشه قبل از شروع استفاده، دستگاه را مورد بررسی قرار دهید و از سوار بودن تمامی قطعات به طور صحیح بر روی دستگاه اطمینان حاصل فرمایید.

۹. تیغه دستگاه به شدت تیز می باشد بنابراین جهت جلوگیری از خطر بُریدگی دست، از لمس کردن آن به ویژه در هنگام کارکرد دستگاه اجتناب کنید.

۱۰. به هنگام شستشوی قطعات جانبی دستگاه دمای آب مصرفی بیشتر از ۵۰ درجه نباشد. از استفاده مواد ضد عفونی کننده جهت تمیز کردن قطعات جانبی و همچنین

بدنه اصلی دستگاه خودداری نمایید.

۱۱. هرگز دستگاه را بطور خالی و یا با بار بیش از حد پُر مورد استفاده قرار ندهید.
۱۲. انگستان، موها، لباس ها و ائاثیه آشپزخانه (مانند: چاقو، چنگال و غیره) را از قسمتهای متحرک دور کنید.

۱۳. جهت جلوگیری از خطرات احتمالی، قبل از جدا کردن صفحه تیغه صبر کنید تا بصورت کامل متوقف شود سپس لوازم جانبی را از دستگاه جدا نمایید.

۱۴. جهت جلوگیری از داغ شدن بیش از حد موتور، پس از ۳۰ ثانیه کار مداوم با دستگاه، آن را متوقف نمایید و مدت ۳۰ ثانیه صبر کنید، سپس دوباره آن را روشن نمایید.

۱۵. این دستگاه فقط برای استفاده های خانگی طراحی گردیده است و مناسب استفاده در محیط های بیرونی نمی باشد. استفاده های تجاری و صنعتی از دستگاه باعث باطل شدن گارانتی خواهد شد.

۱۶. هنگامی که دستگاه در حال کار می باشد آن را بدون نظارت رها نکنید و قبل از ترک محیط، آن را حتما خاموش کرده و دوشاخه را از پریز برق خارج نمایید.

۱۷. دستگاه را به دور از نور مستقیم خورشید نگه داری نمایید.
موارد زیر به قسمت هشدارهای ایمنی اضافه شود:

۱۸. در صورت حضور کودکان در محیط استفاده از دستگاه، مراقبت های لازم را به عمل آورید و همچنین از بازی کردن آن ها با دستگاه جلوگیری نمایید.

۱۹. به هنگام قرار دادن دستگاه بر روی سطح مورد نظر مراقب باشید، چرا که افتادن و یا برخورد دستگاه با سایر سطوح ممکن است باعث از کار افتادن آن گردد.

۲۰. در صورت مشاهده ایراد در کابل، دوشاخه، فیلتر (صافی استیل) و همچنین ایراد در کارکرد دستگاه، هرگز از آن استفاده نکنید و از باز کردن آن خودداری نمایید، جهت سرویس و تعمیرات دستگاه فقط به مراکز مجاز خدمات پسا ز فروش مراجعه فرمایید.

۲۱. شل بودن پریز برق و یا قرار نگرفتن دوشاخه در پریز بصورت کامل، ممکن است باعث داغ شدن بیش از حد آن شود، بنابراین در صورت مشاهده این مشکل از پریزی سالم استفاده نمایید و جهت تعمیر و یا تعویض دوشاخه به مراکز مجاز خدمات پس از فروش مراجعه نمایید.

۲۲. قبل از استفاده از دستگاه، اطمینان حاصل نمایید که همه اجزا به درستی در جای خود نصب شده اند.

۲۳. به منظور جلوگیری از بُریده شدن دستانتان در هنگام استفاده از دستگاه، از لمس کردن تیغه موجود در قسمت کف صافی خودداری نمایید.

۲۴. از شستشوی دستگاه با ساینده ها و شوینده های شیمیایی خودداری نمایید چرا که باعث آسیب رسیدن به سطح بدنه دستگاه خواهد شد. جهت نظافت دستگاهها ز پارچه های نرم و مرطوب استفاده نمایید.

۲۵. قبل از اولین استفاده، ولتاژ دستگاه، دوشاخه و کابل برق را بررسی نمایید (درج شده بر روی برچسب مشخصات) و مطمئن شوید که با ولتاژ منبع برق محل سکونت مطابقت دارد.

۲۶. در صورت جابجایی محل زندگی، ولتاژ را بررسی نمایید و از تطابق آن با دستگاه اطمینان حاصل نمایید.

۲۷. این وسیله برای استفاده توسط افراد (از جمله کودکان) با ناتوانی فیزیکی، حسی

- یا عقلی، یا افراد بی تجربه و ناآگاه، نیست مگر اینکه با حضور سرپرست مسئول در قبال ایمنی آنها و با نظارت یا دادن دستورالعمل استفاده از وسیله باشد.
- ۲۸.** کودکان باید سرپرستی و نظارت شوند تا اطمینان حاصل شود که با وسایل بازی نمی کنند.
- ۲۹.** تمیزکاری و موارد مربوط به نگه داری دستگاه هرگز نباید توسط کودکان انجام گردد.
- ۳۰.** هرگز از قطعات داخلی و همچنین قطعات جانبی غیر فابریک که توسط شرکت سازنده ساخته نشده استفاده نکنید. استفاده از قطعات غیر فابریک باعث آسیب رسیدن به دستگاه خواهد شد و گارانتی آن باطل می گردد.
- ۳۱.** در صورتی که دستگاه بطور تصادفی به درون آب افتاد، دوشاخه را سریعاً از پریز برق جدا نمایید و از لمس کردن آب اجتناب کنید.
- ۳۲.** در صورت افتادن و یا ضربه خوردگی دستگاه، آسیب در سیم، دوشاخه و در مجموع هر گونه ایراد در عملکرد، هرگز از دستگاه استفاده نکنید.
- ۳۳.** از پیچاندن، خم کردن و کشیدن سیم دستگاه خودداری نمایید.
- ۳۴.** از کشیدن سیم جهت بیرون آوردن دوشاخه از پریز پرهیز کنید، دوشاخه را نگه دارید و آن را به آرامی از پریز جدا نمایید.
- ۳۵.** هرگز از قطعات جانبی غیر فابریک برای این دستگاه استفاده نکنید زیرا ممکن است باعث آسیب رسیدن به دستگاه و فرد گردد.
- ۳۶.** به هنگام استفاده از دستگاه در نزدیکی کودکان، نظارت کامل و مراقبت های لازم را به عمل آورید.
- ۳۷.** دستگاه را به دور از دسترس کودکان نگه داری نمایید.
- ۳۸.** میز کاری و نگه داری دستگاه می بایست طبق دستورالعمل هایی که در این دفترچه آورده شده انجام گردد. قبل از تمیزکاری دستگاه را خاموش و دوشاخه را از پریز برق بیرون آورید.
- ۳۹.** از شستن لوازم جانبی دستگاه در ماشین ظرف شویی پرهیز نمایید.
- ۴۰.** پیش از استفاده، عملکرد دستگاه را بررسی نمایید.
- ۴۱.** از تماس با قطعات آسیب دیده دستگاه (چه قطعات الکتریکی و چه مکانیکی) و همچنین مبادرت به تعمیر دستگاه هم می تواند موجب آسیب و صدمه بیشتر به دستگاه و هم شخص خودتان گردد.
- ۴۲.** موارد موجود در بسته بندی کالا را از دسترس کودکان دور نگه دارید؛ چرا که این مواد (پلاستیک های بسته بندی) می توانند موجب خفگی بشوند.
- ۴۳.** از لوازم جانبی که توسط شرکت میگل پیشنهاد نشده، استفاده نکنید.
- ۴۴.** همیشه دستگاه را در فاصله ای زیاد از لبه سطوح قرار دهید.
- ۴۵.** هرگز اجازه ندهید سیم دستگاه از لبه سطحی که بر روی آن قرار دارد آویزان گردد، چرا که ممکن است در دسترس کودکان قرار گیرد و خطرات دیگری را به همراه داشته باشد.
- ۴۶.** هرگز اجازه ندهید کابل دستگاه در فضای باز رها باشد به عنوان مثال بین پریز و زیر میز.
- ۴۷.** برای اتصال دوشاخه از پریز برقی مطمئن استفاده نمایید.
- ۴۸.** تغییر رنگ اجزای دستگاه که با میوه های رنگدار در تماس هستند طبیعی است و هیچ تأثیری در کارکرد دستگاه ندارد.

۴۹. هنگام نخستین بار استفاده عادی از دستگاه، خارج شدن اندکی بو و دود از آن امری کاملاً عادی است و دلیلی برای نگرانی وجود ندارد.
۵۰. پس از هر دفعه استفاده، دستگاه و لوازم جانبی آن بطور کامل می بایست تمیز گردد.
۵۱. این دستگاه برای مصارف خانگی و کاربردهای مشابه در نظر گرفته شده است مانند:
- محل آشپزخانه کارکنان در فروشگاه ها، ادارات و سایر محیط های کاری؛
 - خانه های مزرعه؛
 - به وسیله مشتریان هتل، متل و دیگر محیط ها از نوع اقامتی؛
 - محل های استراحت و صرف صبحانه
۵۲. در شرایط مذکور در ذیل از کالا استفاده نشود:
- اگر بدنه کالا و یا سیم برق آسیب دیده است.
 - اگر کالا از ارتفاعی سقوط کرد، آسیب ظاهری داشت و درست کار نمی کرد.
 - در صورتی که قسمت های الکتریکی دستگاه آسیب دیده باشند.
 - در صورت افتادن دستگاه درون آب و یا مایعات دیگر.
 - در صورت پیش آمدن هریک از موارد بالا، به سرعت سیم را از برق بکشید و با مرکز خدمات پس از فروش تماس حاصل فرمایید. استفاده از دستگاه آسیب دیده می تواند بسیار خطرناک باشد و موجب آتش سوزی و آسیب های جدی گردد.
۵۳. استفاده از قطعات جانبی این دستگاه بر روی دستگاه های دیگر و یا هر نوع استفاده دیگر از آن توصیه نمی شود، چرا که احتمال خطر آتش سوزی، برق گرفتگی و سایر آسیب های دیگر را به همراه خواهد داشت.
۵۴. تیغه ها بسیار تیز می باشند، در حین تمیز کاری و در زمان نصب و جدا کردن از دستگاه بسیار مراقب باشید.
۵۵. قبل از سوار کردن و باز کردن قطعات وسیله یا تمیز کردن آن و زمانی که وسیله بدون مراقبت رها می شود، باید همواره تغذیه دستگاه را قطع نمود.
۵۶. هرگز خودتان سعی نکنید اجزای دستگاه را باز کنید.
۵۷. از استفاده قطعات جانبی که متعلق به دستگاه نیست خودداری نمایید.
۵۸. از تماس کابل با اجسم داغ مانند بدنه توستر، پلوپز و همچنین اجسام تیز جلوگیری کنید.
۵۹. این آمپویه گیری را می بایست با توجه به کاربردهایی که دارد مورد استفاده قرار داد، استفاده های دیگر باعث آسیب رسیدن به دستگاه خواهد شد.
۶۰. نگهداری و تمیز کاری دستگاه نباید توسط کودکان انجام پذیرد.
۶۱. آشپزخانه محیطی است که می تواند برای کودکان خطرناک باشد به ویژه زمانی که دستگاه روشن و در حال کار می باشد، بنابراین نظارت کافی را بر آنها داشته باشید و مراقبت های لازم را به عمل آورید.
۶۲. برای به کار انداختن این دستگاه نباید از تایمر خارجی یا ریموت کنترل مجزا استفاده نمود.
۶۳. مراقب باشید تا بیش از گنجایش مخزن های دستگاه، آب میوه و تفاله درون ظرف آن نریزید.
۶۴. این دستگاه مجهز به یک سوییچ محافظ ایمنی است. در صورتی که تمامی قسمت ها به درستی در جای خود نصب نشوند، به دستگاه اجازه آغاز به کار کردن، نخواهد داد.
۶۵. در این دستگاه، نوعی تمهید محافظتی نیز، در برابر دمای بیش از حد وجود دارد،

که در صورت افزایش بیش از حد دما، به طور اتوماتیک دستگاه را خاموش خواهد کرد و پس از خنک شدن دستگاه (موتور)، دوباره آن را به طور اتوماتیک روشن می کند. (این فرآیند حدوداً ۱۵ دقیقه طول می کشد).

۶۶. هنگام جابجایی و تمیزکاری مراقب تیغه های تیز باشید.

۶۷. همیشه پیش از روشن کردن دستگاه بررسی نمایید که درپوش به درستی نصب شده است.

۶۸. مواد غذایی را با انگشت ها، یا دیگر اشیاء (مانند چاقو) به داخل دستگاه فرو نبرید. برای این کار از دسته ی فشاری (کوبه) مخصوص که همراه با لوازم جانبی دستگاه موجود است استفاده کنید.

۶۹. هنگام برداشتن تیغه ها و سری ها کاملاً مراقب باشید. به ویژه زمان جداکردن و نصب قطعات و تمیزکاری بعد از استفاده مراقب باشید تیغه ها بسیار تیز هستند.

۷۰. قبل از برداشتن درپوش و دسترسی به قسمتهایی که هنگام استفاده متحرک هستند، دستگاه را خاموش کنید و از پریز برق جدا کنید و همیشه صبر کنید تا قسمت های متحرک از حرکت بایستند.

معرفی قطعات

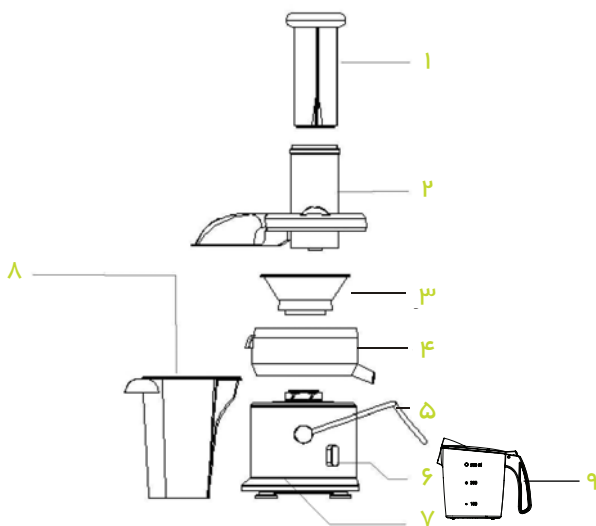

۶. کلید چرخشی (0,1,2)

۷. بدنه اصلی

۸. مخزن تفاله

۹. مخزن آبمیوه

۱. کوبه

۲. درپوش آبمیوه گیری

۳. تیغه آبیگری

۴. بدنه میانی

۵. دستگیره

ابتدا تمامی قطعات را از بسته بندی خارج نمایید، سپس بدنه اصلی را بر روی سطحی صاف، خشک و محکم قرار دهید.

۱. بدنه میانی را بر روی بدنه اصلی قرار دهید به طوری که لوله مخزن در قسمت خالی بدنه چفت گردد. (تصویر ۱)

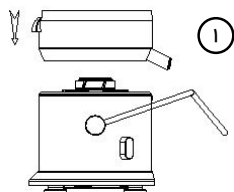

۲. تیغه آبرگیری را بر روی رابط بدنه قرار دهید و آن را به سمت پایین فشار دهید تا بخوبی بر روی رابط چفت گردد.

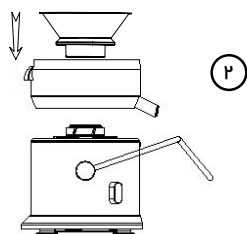

توجه: به هنگام قرار دادن تیغه مراقب باشید که دست هایتان در تماس با سطح کف تیغه قرار نگیرد.

۳. درپوش آبمیوه را بر روی بدنه میانی قرار دهید و از قرار گرفتن صحیح آن مطمئن شوید. (تصویر ۳)

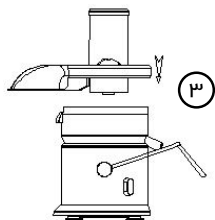

۴. دستگیره را به سمت بالا بکشانید، به این ترتیب که در شیارهای درپوش قرار گرفته تا قفل شود.

توجه: تا زمانی که دستگیره به درستی بر روی درپوش قفل نشود، دستگاه کار نخواهد کرد.

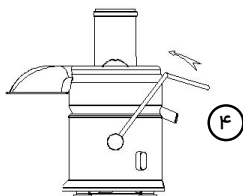

۵. بدنه اصلی را کمی رو به بالا نگه دارید سپس مخزن تفاله را همانند تصویر زیر در جای خود قرار دهید.



۶. کوبه را درون دهانه درپوش قرار دهید. (تصویر ۶)

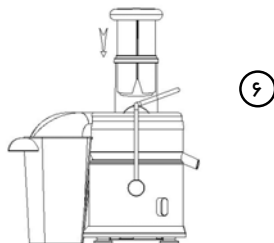

چگونگی جدا کردن قطعات

ابتدا دستگیره را از روی درپوش جدا نمایید. درپوش را از روی بدنه اصلی بردارید. تیغه را به آرامی و با مراقبت از جای خود جدا کنید. بدنه میانی را از روی بدنه اصلی بردارید.

چگونگی آبمیوه گرفتن

۱. میوه و یا سبزیجات مورد نظر را شستشو دهید. برخی از میوه و گیاهان همانند سیب، هویج، خیار و دیگر موارد مشابه را نیازی نیست بُرش دهید چرا که اندازه آنها طوری می باشد که به راحتی در لوله درپوش قرار می گیرند.
۲. به هنگام آبگیری میوه، ظرف آب میوه گیری در زیر دهانه مخزن بگذارید تا آبمیوه در حال استخراج در ظرف مورد نظر خالی گردد. از قرار داشتن مخزن تفاله در زیر دهانه استخراج تفاله (پشت دستگاه) اطمینان حاصل نمایید.
۳. کلید چرخشی را در حالت 0 قرار دهید و دوشاخه را به پریز برق وصل کنید.
۴. دستگاه را روشن کنید و میوه های مورد نظر را در داخل لوله درپوش بریزید سپس کوبه را به آرامی بر روی میوه فشار دهید.

توجه:

- جهت استخراج حداکثر مقدار آب میوه، همیشه کوبه را به آرامی فشار دهید.
 - هرگز از دست و یا هر گونه از اشیاء جهت فشار دادن میوه در لوله استفاده نکنید و فقط کوبه دستگاه را مورد استفاده قرار دهید.
 - ۵. به هنگام آب گیری، آبمیوه استخراج شده از دهانه مخزن در ظرف مورد نظر و تفاله میوه در مخزن تفاله ریخته خواهد شد.
- توجه:

- پر شدن بیش از حد مخزن تفاله باعث آسیب رسیدن به دستگاه خواهد شد، بنابراین در هنگام استفاده از دستگاه، آن را بطور مداوم خالی کنید.
- همیشه به هنگام جدا کردن مخزن جهت خالی کردن تفاله، دستگاه را خاموش نمایید.
- جهت سهولت در تمیزکاری، به هنگام استفاده، یک کیسه پلاستیکی درون مخزن

تفاله قرار دهید، به این صورت تفاله ها در داخل کیسه پلاستیکی ریخته خواهد شد.
۶. هرگز دستگاه را بصورت خالی، مورد استفاده قرار ندهید. پس از پایان استفاده، دستگاه را خاموش کنید.

نکات مهم استفاده

- قبل از آبیگری میوه هایی مانند پرتقال، لیمو، آناناس، پوست آنها را جدا کنید.
- میوه هایی که دارای دانه و یا هسته بزرگ می باشند همانند زردآلو، هلو، شلیل، گیلاس و دیگر موارد مشابه، می بایست هسته آنها را قبل از قرار دادن در دستگاه جدا نمایید.
- میوه های نرم مانند موز، انجیر و موارد مشابه را نمی توان در این دستگاه آبیگری کرد، زیرا تفاله آنها باعث مسدود شدن دستگاه و در نهایت آسیب رسیدن به موتور خواهد شد.

نکات مفید

- پس از استخراج آب میوه، بهتر است آن را بصورت تازه بنوشید، چرا که نگه داری آن در طولانی مدت باعث کاهش مواد مغذی آن خواهد شد.
- شما می توانید آب برخی از سبزیجات (مانند اسفناج، کرفس) را با آبمیوه هایی همانند آب سیب و آب هویج میکس نمایید. تنها یک چهارم آب سبزیجات در آبمیوه کافی می باشد.

مراقبت و تمیزکاری دستگاه

۱. تمیز کاری این دستگاه، اجزا و لوازم جانبی آن بلافاصله بعد از استفاده بسیار آسان است.
۲. پس از پایان استفاده از دستگاه، ولوم را در حالت 0 قرار دهید (دستگاه را خاموش نمایید) و دوشاخه را از برق خارج نمایید.
۳. تمام اجزای دستگاه را از آن جدا نمایید.
۴. تیغه بسیار تیز می باشد، مراقب باشید.
- نکته: جهت جدا کردن تیغه از بدنه، بدنه میانی به همراه تیغه را از روی بدنه اصلی جدا کرده، سپس بدنه میانی را وارانه کنید و تیغه را به آرامی و با مراقبت جدا نمایید.
۵. به غیر از بدنه اصلی و کابل برق، تمامی قطعات دستگاه را می توان با آب شستشو داد.
۶. جهت شستشوی قطعات دستگاه، فقط می بایست از آب و کف ملایم (مایع ظرف شویی ملایم) استفاده نمایید و هرگز از مواد شوینده قوی (همانند شوینده های اشیاء فلزی) و همچنین سایر شوینده های مشابه استفاده نکنید. پس از شستشو، قطعات را با حوله ای نرم خشک نمایید.
۷. هیچ یک از قطعات را در ماشین ظرفشویی قرار ندهید.
۸. جهت پاک کردن پسمانده های میوه بر روی تیغه و صافی، آن را در زیر آب نگه داشته و با استفاده از یک برس فرچه ای پسمانده ها را پاک کنید.
۹. برخی از گیاهان و میوه ها همانند هویج دارای رنگ زیادی می باشند که پس از آب گیری آن ها قسمت پلاستیکی دستگاه ممکن است رنگ آنها را به خود جذب کند، بنابراین بعد از هر دفعه استفاده دستگاه را به خوبی تمیز نمایید. استفاده از پارچه ای نرم که آغشته به روغن گیاهی باشد به شما کمک میکند تا رنگ های مانده به درپوش طلقی و همچنین مخزن آبمیوه پاک شوند.
۱۰. از شستشوی بدنه اصلی دستگاه با آب و مواد شوینده پرهیز کنید و فقط از حوله یا پارچه ای نرم و مرطوب جهت تمیز کردن آن استفاده نمایید.
۱۱. برای نگه داری دستگاه در زمان هایی که استفاده نمی شود، از خشک بودن تمام قطعات اطمینان حاصل نمایید؛ سپس آن را در محلی پاکیزه و خشک نگه دارید.



این علامت بدان معناست که این دستگاه را نباید با زباله های خانگی دور بریزید. بلکه به منظور پیشگیری از آسیب های زیست محیطی لازم است که دستگاه را به مراکز بازیافت معتبر و یا تولید کننده این محصول تحویل دهید.

GPJ 180

Dear customer!
Thanks for your worthwhile choice and confidence to Migel brand. We really hope that you enjoy operating this product.

Technical Data

Model	Power	Voltage	Frequency
GPJ 180	800 W	220-240 V	50/60 Hz

Important safeguards

When using electrical appliance, basic safety precautions should always be followed including following:

1. This appliance should only be used by or under the direct supervision of a Responsible adult. Always keep away from the young children
2. Place the appliance on a flat and level surface when operating. Never put it near a source of direct heat or contact heating surface.
3. Take and put the unit gently, it may not work caused by collision many times
4. To protect against the risk of electrical shock do not put the mainbody, power supply in water or other liquid. And do not use near a source of water, eg. kitchen sink
5. Do not use this appliance if it is damaged, malfunctioning or if the mains lead or plug is damaged. Return the appliance to the retailer if it is still within the guarantee period. Otherwise contact the professional persons to repair.
6. Unplug the unit when not in use, before putting on or taking off any parts before cleaning, make the switch to 0 position. After operating, put the switch to 0 position, unplug the unit then just can you pour the juice and the plug.
7. It maybe overheated if the socket is loose, in this case ask the professional persons for help
8. Always make sure the appliance is properly and completely assembled before used.
9. To avoid cut yourself, do not touch the extractor blade seat.
10. When washing the removable parts of this product, the water should not exceed 50 degree Never to put it in a dishwasher for high temperature antiseptis.
11. Do not operate the appliance whilst empty or overloaded.
12. When the motor is running do not insert your finger or other objects into the machine, and do not attempt to push fruit or vegetables down the chute with anything other than the pusher.
13. Ensure that the grating sieve comes to a complete stop before removing the cover
14. After operating continuously for 30 seconds, wait 30 seconds before operating the appliance again to help prevent the motor from overheating.
 - HOUSEHOLD USE ONLY. NOT SUITABLE FOR USE OUTDOORS.
 - DO NOT LEAVE THIS APPLIANCE UNATTENDED WHEN IN USE.
 - STORE AWAY FROM DIRECT SUNLIGHT.
15. This appliance is not intended for use by persons (including children) with reduced physical, sensory or mental capabilities, or lack of experience

and knowledge, unless they have been given supervision or instruction concerning use of the appliance by a person responsible for their safety.

16. Children should be supervised to ensure that they do not play with the appliance.

17. Always disconnect the blender from the supply if it left unattended and before assembling, disassembling or cleaning.

18. This appliance is intended to be used in household and similar applications such as:

- Staff kitchen areas in shops, offices and other working environments;
- Farm houses;
- By clients in hotels, motels and other residential type environments;
- Bed and breakfast type environments.

Diagram

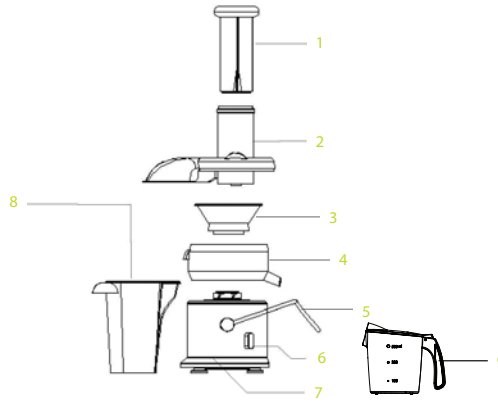

1. Pusher

2. Juice Cover

3. Blade Net

4. Juicer Tray

5. Handle

6. Switch(0,1,2)

7. Main Body

8. Pulp Container

9. Juice Container

To Assemble

Unpack all pieces set the base unit on a flat, level and stable surface

1. Place the juice tray onto the base unit, so that The spout of the juice tray base is aligned with the gap of the main body

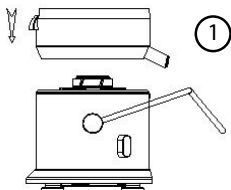

2. Place the blade net onto the connector on the Base unit and press down firmly Note:Be careful of the bottom blade when assemble

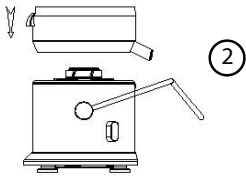

3. Fit the juicer cover onto the juice tray base, Taking care to fit correctly

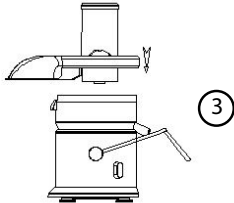

4. Pull the safety locking handle over the juicer cover So that the handle fits into the grooves on the cover Note: The juicer will not work unless the handle is correctly fitted. Do not use the handle to pick up the appliance

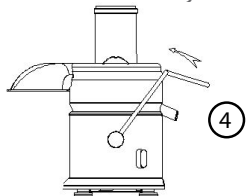

5. Tip the base unit slightly to insert the pulp Container underneath the juicer cover



6. Slide the food pusher down the feed tube by aligning The groove in food pusher with the small protrusion

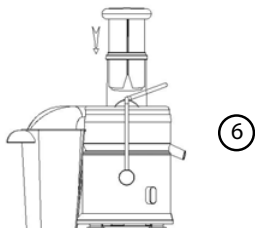

To Disassemble

- Lift back the safety locking handle
- Lift the juicer cover from the juicer tray base
- Remove the blade net
- Lift the juicer tray base from the base unit

Juicer Extractor

1. Wash the fruit or vegetables ready for juicing, most fruit and vegetables such as apples, carrots and cucumbers will not need to be cut to size as these will fit into the feed tube.
2. Make sure to place a glass or container under the spout while juicing, the pulp container should be put under the pulp spout.
3. Make the switch to 0 position and then plug the power outlet
4. Start the unit, place food down the feed tube. Using the food pusher, gently guide food down the feed tube.

Note:

- To extract the maximum amount of juice, always push the food pusher down slowly.
 - Never use hands or foreign objects to push food down the feed tube or to clear the feed tube. Always use the food pusher provided.
5. Juice will flow into the glass or container and the separated pulp will accumulate in the pulp container.

Note:

- Do not allow the pulp container to overfill as this may damage the unit.
 - Please switch off the appliance when empty the pulp container.
 - For easy cleaning, suggest place a plastic bag into the pulp container to collect pulp.
6. After juicing, the power should be cut off, running without food is not allowed.

Juicing instructions

1. Hints & Guides

- Peel off the fruit or vegetables, such as orange, lemon, pineapple, pumpkin.
- Fruit with small pits and seeds, such as lemon, orange, watermelon, grape, can put into food tube for juicing. Fruit with big pits and seeds, such as nectarines, peaches, apricots, plums and cherries must be pitted before juicing.
- Can put the fruit or vegetable with caudex or leaf into the food tube
- Bundle the leaves of the fruit or vegetable before putting into the food tube.
- Soft food, such as banana, fig, not suitable for juicing, the pulp would block the appliance and damage motor.

2. Helpful hints

- Drink the fresh juice at once, it will lose the nutrition if stored too long.
- When drinking, let the juice in the mouth for 30 to 60 seconds, it will be more sweet and speed up imbibing.

- Mix green vegetable juice, such as spinach, celery, with soft, sweet fruit juice, such as apple, carrot, only 1/4 green vegetable juice is enough

Clean & care

- Turn the power switch to '0' position and unplug the appliance before cleaning.
- Disassemble the appliance. Note: lift off the juicer tray base with the stainless steel filter basket inside, then, turn the juicer tray base upside down and carefully remove the filter basket.
- Except the motor base, all detachable parts can be immersed in water
- Wipe the motor base with a damp sponge or paper towel
- For storage, make sure all the parts are dry enough and store in a clean & dry place.

Environment friendly disposal



This symbol means that in case you wish to dispose of the product once its working life has ended take it to an authorised waste agent for the selective collection of Waste from Electric and Electronic Equipment (WEEE) .

MIGEL



English

فارسی

Power Juicer

GPJ 180