

MIGEL



پلوپز

GRC 700

English

فارسی

مشترى گرامى ضمن تشكر از حسن سليقه و اعتماد شما به برند ميگل اميدواريم ازكار با اين دستگاه لذت ببريد.

مشخصات دستگاه

توان ورودى : ۷۰۰ وات

ولتاژ : ۲۲۰ ولت

فرکانس : ۵۰ هرتز

گنجایش : ۴ لیتر

گنجایش پخت (بر حسب برنج خام): ۱/۵ لیتر

گنجایش برنج(نفر): ۲ تا ۸ نفر

نکات مهم ایمنی

هشدار : لطفا قبل از استفاده، دفترچه راهنما را با دقت مطالعه فرمایید و جهت مراجعات بعدی آن را نگاه داری کنید.



توجه



نکته



اکیدا ممنوع

این دستگاه تنها برای استفاده معمول خانگی طراحی و ساخته شده است. از دستگاه به صورت صنعتی و تجاری استفاده نکنید.

جهت جلوگیری از خطرات برق گرفتگی، از وصل کردن دوشاخه به پریز برق با دست های خیس به شدت خودداری کنید و به هنگام عدم استفاده از دستگاه دوشاخه را از برق خارج کنید.

جهت جلوگیری از خطرات آتش سوزی، دوشاخه را بصورت کامل درون پریز جای دهید.

از قرار دادن سیم، اشیاء فلزی، سوزن و سایر اشیاء مشابه به درون دستگاه و یا درزهای آن خودداری کنید چرا که باعث برق گرفتگی یا قطع شدن دستگاه در هنگام پخت می شود.

هرگز به کودکان اجازه استفاده از دستگاه را بدون نظارت فردی بالغ ندهید و دستگاه را دور از دسترس آنها نگاه داری کنید.

در اولین استفاده، دستگاه ممکن است کمی بو بدهد که این اتفاق طبیعی می باشد.

در هنگام استفاده، دستگاه باید بر روی سطحی صاف، خشک و محکم قرار گیرد. هرگز از دستگاه در محیط های گرم و مرطوب استفاده نکنید و آن را به دور از هرگونه اجسام قابل احتراق نگاه داری کنید.

این وسیله برای استفاده توسط افراد (از جمله کودکان) با ناتوانی فیزیکی، حسی یا عقلی، یا افراد بی تجربه و ناآگاه نیست مگر اینکه با حضور سرپرست مسئول در قبال ایمنی آنها و با نظارت یا دادن دستورالعمل استفاده از وسیله باشد. 

کودکان باید سرپرستی و نظارت شوند تا اطمینان حاصل شود که با وسایل بازی نمی‌کنند. 

از تماس کابل دستگاه با هرگونه اجسام تیز و داغ جلوگیری کنید، چرا که احتمال برق گرفتگی و آتش سوزی را به همراه خواهد داشت. 

هرگز از دستگاه بدون دیگ استفاده نکنید. 

هرگز از دیگ های دیگر، به غیر از دیگ داخلی این دستگاه در این پلوپز استفاده نکنید، چرا که باعث خرابی دستگاه شده و خطرات احتمالی را به همراه خواهد داشت. 

از ریختن آب و یا هرگونه مواد غذایی در محفظه داخلی دستگاه خودداری کنید. آب و مواد غذایی جهت پخت می بایست فقط در دیگ ریخته شوند. 

جریان نامی مورد استفاده برای این دستگاه می بایست 13A و یا بیشتر باشد و همچنین اتصال ارت (اتصال به زمین) در پریم می بایست برقرار باشد. برای این دستگاه پریمی جداگانه در نظر بگیرید و از وصل کردن آن به پریم و یا سه راهی که چندین دستگاه به صورت همزمان به آن وصل می باشند خودداری کنید. 

در زمان پخت (کار کردن دستگاه) از بیرون آوردن دیگ خودداری کنید. از قرار دادن اجسامی که باعث پوشانده شدن دریچه خروجی بخار می گردد (همانند دستمال و پارچه) خودداری کنید، زیرا باعث صدمه و تغییر شکل درب می گردد و در نتیجه به دستگاه آسیب خواهد رسید. 

در صورت خرابی دیگ، کار با دستگاه را متوقف کرده و با مراکز مجاز خدمات پس از فروش تماس حاصل فرمایید. 

مطمئن شوید که دیگ در دستگاه در جای خود به درستی قرار گرفته شده است. دیگ داخلی می بایست به طور کامل بر روی صفحه گرمایش کف دستگاه جای گیرد. 

قبل از قرار دادن دیگ درون دستگاه، در صورت مشاهده پس مانده های مواد غذایی در سطح داخلی پلوپز، آنها را می بایست بطور کامل پاک کنید، زیرا ممکن است باعث جلوگیری تماس دیگ با صفحه گرمایش شده و در نتیجه ایراد در عملکرد و خرابی دستگاه را به همراه داشته باشد. 

به هنگام تمیزکاری، از شستشوی دستگاه، کابل برق و دوشاخه زیر شیر آب و یا فرو بردن آن در آب خودداری کنید. 

به هنگام خارج کردن غذا از داخل دیگ، لبه های دیگ بسیار داغ می باشد، بنابراین از لمس کردن آن اجتناب کنید.



در صورت آسیب دیدن کابل و یا دوشاخه دستگاه، از تعمیر و یا جایگزین کردن قطعات غیر فابریک پرهیز کرده و به مراکز مجاز خدمات پس از فروش جهت تعمیر و سرویس دستگاه مراجعه فرمایید.



به هنگام استفاده، در صورت مشاهده هر گونه ایراد در کارکرد، دستگاه را خاموش کرده و دوشاخه را از برق جدا کنید. همانطور که اشاره گردید از باز کردن و تعمیر دستگاه خودداری کنید و به مراکز مجاز خدمات پس از فروش مراجعه و یا تماس حاصل فرمایید.



این دستگاه در هنگام کارکرد، گرما و بخار تولید می کند، بنابراین جهت جلوگیری از خطر سوختگی، صورت و دست های خود را از دریچه خروج بخار دور نگه دارید.



برای جلوگیری از موارد احتمالی، قبل از تمیزکاری و نگه داری از جدا بودن دوشاخه از برق اطمینان حاصل نمایید.



بهتر است در زمان عدم استفاده از دستگاه، دوشاخه را از پریز خارج نمایید.



این دستگاه را دور از دسترس کودکان قرار دهید.



به هیچ عنوان زمانی که دیگ داخل دستگاه نیست و یا دیگ خالی است دستگاه را بکار نیندازید.



پس از هر بار استفاده دیگ را کاملاً تمیز کنید.



لطفاً از نحوه صحیح قرار گیری دیگ در داخل دستگاه، جهت اتصال کامل به المنت کف، اطمینان حاصل فرمایید.



قبل از تمیزکاری دستگاه را خاموش کرده، دوشاخه را از برق بکشید صبر کنید تا دستگاه کاملاً خنک شود.



بدنه دستگاه و سوپاپ را پس از هر بار استفاده به طور منظم تمیز کنید تا از انسداد خروجی بخار جلوگیری گردد.



زمانی که برای مدت طولانی از دستگاه استفاده ندارید، دستگاه را در محیطی خشک و دارای جریان هوا نگه داری کنید.



نگذارید سیم برق دستگاه از لبه ی میز آشپزخانه آویزان باشد یا در تماس با سطح داغ باشد.



مراقب باشید تا بیش از گنجایش دیگ، مواد غذایی درون آن نریزد.



همیشه از یک پریز برق سالم، دارای اتصال زمین مطمئن قابل استفاده برای کار دستگاه استفاده کنید.



این دستگاه برای کار با زمان سنجهای (Timer) بیرونی یا سیستم های کنترل از راه دور (ریموت کنترل) جداگانه طراحی و ساخته نشده است.



قبل از وصل کردن دوشاخه دستگاه به پریز برق، مطمئن شوید که ولتاژ اشاره شده در لیبل زیر دستگاه با ولتاژ محل زندگی شما یکسان باشد.



- در صورت جابجایی محل زندگی، ولتاژ را بررسی نمایید و از تطابق آن با دستگاه اطمینان حاصل نمایید. 
- قبل از اولین استفاده، قسمتهایی را که با مواد غذایی برخورد دارند بطور کامل تمیز کنید. (به قسمت تمیزکاری مراجعه نمایید). 
- برای جداکردن دوشاخه، خود دوشاخه را در دست گرفته و بکشید. برای جداکردن دوشاخه سیم را نکشید یا سیم را نیچانید. 
- لطفاً از اجزای دستگاه به گونه ای غیر از طراحی کارخانه استفاده نکنید، در غیر اینصورت برای کاربر خطرناک است. 
- از دستگاه فقط برای مصارفی که در دفترچه در نظر گرفته شده است، استفاده کنید. 
- از لوازم جانبی که توسط شرکت میگل پیشنهاد نشده، استفاده نکنید. 
- در مکان های روباز و فضاهایی که اکسیژن در آن جریان ندارد یا در کنار دود و گازهای انفجارزا و یا اشتعال زا از دستگاه استفاده نکنید. 
- هرگونه سرویس دستگاه باید در مرکز خدمات پس از فروش میگل صورت گیرد. 
- گوشت یا مرغ زده را در دستگاه قرار ندهید. قبل از استفاده کامل یخ زدایی کنید. 
- بیش از سطح حداکثر قابلمه را پر نکنید. 
- وسيله برای استفاده خانگی و موارد مشابه زیر در نظر گرفته شده است: 
- آبدارخانه فروشگاه ها، اداره ها و سایر محیط های کاری.
- خانه باغ ها
- هتل ها، متل ها و هتل آپارتمان ها
- مکان هایی که امکانات آن در حد محل خواب و صرف صبحانه است

قطعات دستگاه

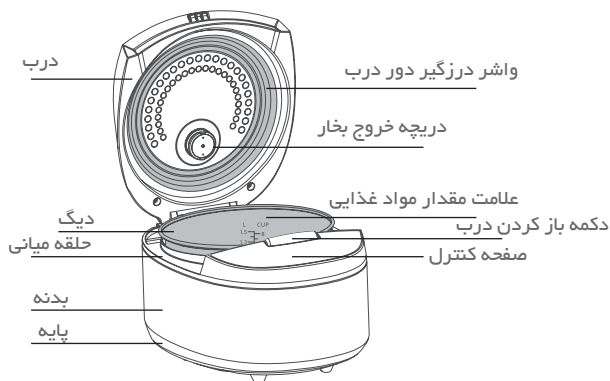

لوازم جانبی دستگاه				
دیگ	کفگیر برنج	سبد بخارپز	پیمانه	کابل برق
				دفترچه راهنما

صفحه کنترل



عملکرد دستگاه

پخت تاخیری (Preset)

دکمه Preset را فشار دهید و زمان مورد نظر را از ۲، ۴، ۶، ۸ یا ۱۰ ساعت انتخاب نمایید. سپس برنامه پخت مورد نظر را انتخاب نمایید (برنامه های پخت عبارتند از : پخت برنج ساده، برنج با ته دیگ، آرام پز و بخارپز/کیک) در این هنگام چراغ نشانگر برنامه پخت انتخاب شده روشن می گردد و دستگاه پس از ۳ ثانیه بصورت اتوماتیک در حالت پخت تاخیری قرار خواهد گرفت. بعد از اتمام زمان پخت تاخیری دستگاه به حالت گرم نگهداری می رود.

در صورتی که زمان تنظیمی پخت تاخیری کمتر از زمان پخت باشد، دستگاه در حالت پخت تاخیری قرار نخواهد گرفت و عملکرد پخت بصورت عادی انجام خواهد شد.

حالت گرم نگه دار/خاموش

۱. هنگامی که دستگاه در حالت استندبای قرار گرفته، دکمه KEEP WARM/OFF را فشار دهید تا دستگاه در حالت گرم نگه دار قرار بگیرد، در این هنگام چراغ نشانگر مربوط به حالت گرم نگه دار روشن خواهد شد.

بیشترین مدت عملکرد دستگاه در حالت گرم نگه دار ۳ ساعت می باشد و پس از به پایان رسیدن این مدت زمان، دستگاه بصورت اتوماتیک در حالت استندبای قرار خواهد گرفت.

زمانی که دستگاه در وضعیت پخت قرار دارد، با فشار دادن دکمه WARM/OFF KEEP عملکرد جاری لغو شده و دستگاه در حالت استندبای قرار خواهد گرفت.

۲. پس از پایان فرایند پخت، دستگاه بصورت اتوماتیک در حالت گرم نگه دار قرار خواهد گرفت و دکمه KEEP WARM روشن خواهد شد.

- هنگامی که دستگاه در حالت استندبای قرار دارد، با فشار دادن دکمه /OFF

KEEP WARM دستگاه در حالت گرم نگه دار قرار می گیرد.

– هنگامی که دستگاه در وضعیت پخت می باشد، با فشار دادن دکمه WARM/OFF
KEEP عملکرد جاری دستگاه لغو خواهد شد.

پیش از استفاده

در ابتدا دریچه خروجی بخار را بررسی نمایید و از درست قرار داشتن آن در جای خود مطمئن شوید. در صورتی که دریچه بخار به درستی در جای خود قرار نگرفته باشد، امکان سر ریز شدن آب از دستگاه در هنگام پخت وجود دارد.

جهت اندازه گیری برنج به مقدار مورد نیاز، از پیمانانه مخصوص این دستگاه استفاده کنید. ظرفیت پیمانانه تقریباً ۱۶۰ میلی لیتر می باشد.

جهت اندازه گیری صحیح با پیمانانه به تصاویر زیر توجه فرمایید:



اندازه گیری صحیح

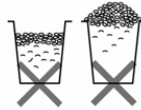

اندازه گیری ناصحیح

قبل از استفاده، صفحه گرمایش و همچنین کف دیگ را بطور کامل مورد بررسی قرار دهید و مطمئن شوید که پس مانده های مواد غذایی و یا هر چیز دیگری به آن چسبیده نشده باشد، در صورت مشاهده هر گونه از موارد ذکر شده آن را بصورت کامل پاک کنید. پس از قرار دادن دیگ در داخل دستگاه، از درست قرار داشتن دیگ بر روی صفحه گرمایش اطمینان حاصل فرمایید.

: صفحه گرمایش

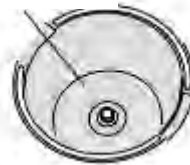

جهت درست قرار دادن دیگ در دستگاه به تصویر زیر توجه فرمایید:

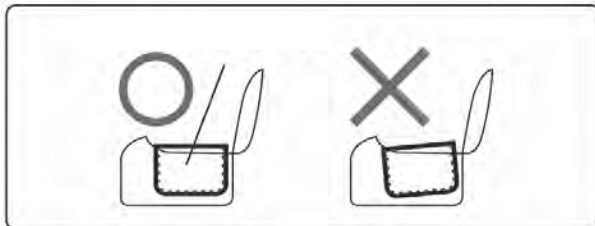

حداکثر ظرفیت دستگاه جهت پخت ۶ پیمانه برنج (مناسب برای ۲ تا ۸ نفر) می باشد. مقدار آب مورد استفاده را با توجه به قسمت های علامت گذاری شده روی دیگ، می توان تعیین کرد. پیشنهاد میگردد به ازای هر پیمانه برنج ۱/۲ پیمانه آب استفاده نمایید یا اینکه تا خط مشخص شده در داخل دیگ آب بریزید. به عنوان مثال جهت پخت ۵ پیمانه برنج تا خط شماره ۵ داخل دیگ آب اضافه نمایید. (البته این میزان میتواند بر اساس نوع برنج در پخت و سلیقه ی اشخاص متفاوت باشد). لطفا میزان آب و برنج از درجه تعیین شده در دیگ بالاتر نرود.

عملکرد	زمان پخت پیش فرض	پخت تاخیری ۲ تا ۱۰ ساعت	گرم نگهداری (۳ ساعت)
ته دیگ	۱:۱۵	✓	✓
برنج	۰:۵۰	✓	✓
آرام پز	۸:۰۰	✓	✓
کیک/بخارپز	۰:۵۰	✓	✓

نکته:

- زمان های پخت که در جدول بالا نشان داده شده اند ممکن است بر حسب مواردی همچون: ولتاژ، مقدار برنج، کیفیت برنج، مقدار آب و درجه حرارت متفاوت باشد.
- برای نتیجه بهتر در پخت، پس از اتمام فرایند پخت، زمانی که دستگاه در حالت گرم نگه دار قرار می گیرد، اجازه دهید برنج به مدت ۱۵ دقیقه در دستگاه بماند.

پخت برنج

۱. جهت ریختن برنج در دیگ از پیمانه اندازه گیری استفاده نمایید.
۲. حداکثر ظرفیت دیگ جهت پخت برنج، ۶ پیمانه می باشد.
۳. حداکثر ظرفیت پخت دستگاه مناسب برای ۲ تا ۸ نفر است.
۴. آب را تا یکی از درجه های علامت گذاری شده مربوط به مقدار برنج در داخل دیگ بریزید.
۵. درب دستگاه را ببندید.
۶. دکمه RICE (برنج ساده) را فشار دهید، در این هنگام چراغ این دکمه روشن خواهد شد.
۷. پس از پایان فرایند پخت، دستگاه بصورت اتوماتیک در حالت گرم نگه دار قرار خواهد گرفت.
۸. درب دستگاه را باز کنید.
۹. دیگ را از دستگاه بیرون آورید و بر روی یک سطح مقاوم در برابر حرارت و یا ظرفی مخصوص قرار دهید.
۱۰. دکمه KEEP WARM/OFF را جهت خاموش کردن دستگاه فشار دهید.

پخت ته‌دیگ

۱. دکمه **CRISPY RICE** (برنج با ته دیگ) را فشار دهید، در این هنگام چراغ این دکمه روشن خواهد شد.
۲. پس از پایان فرایند پخت، دستگاه بصورت اتوماتیک در حالت گرم نگه دار قرار خواهد گرفت.
۳. درب دستگاه را باز کنید.
۴. دیگ را از دستگاه بیرون آورید و بر روی یک سطح مقاوم در برابر حرارت و یا ظرفی مخصوص قرار دهید.
۵. دکمه **KEEP WARM/OFF** را جهت خاموش کردن دستگاه فشار دهید.

آرام‌پز

۱. گوشت و سبزیجات را کمی تفت دهید و همچنین مایع پخت را بجوشانید.
۲. مواد جامد را در ظرف بریزید سپس مایع پخت را اضافه کنید.
۳. درپوش را بگذارید.
۴. برای انتخاب آرام‌پزی، دکمه **SLOW COOKER** را بزنید، در این هنگام چراغ این دکمه روشن خواهد شد.
۵. پس از پایان فرایند پخت، دستگاه بصورت اتوماتیک در حالت گرم نگه دار قرار خواهد گرفت.
۶. درب دستگاه را باز کنید.
۷. دیگ را از دستگاه بیرون آورید و بر روی یک سطح مقاوم در برابر حرارت و یا ظرفی مناسب قرار دهید.
۸. دکمه **KEEP WARM/OFF** را جهت خاموش کردن دستگاه فشار دهید.

بخارپزی

۱. تا سطح ۴ آب سرد در قابلمه بریزید.
۲. سبب را روی قابلمه بگذارید.
۳. غذا را در سبب بگذارید.
۴. برای پخت یکدست، تمام تکه های غذا باید یک اندازه بریده شده باشند.
۵. برای انواع نخود و لوبیا و غذاهایی که هنگام پخت خرد میشوند توجه داشته باشید که آنها را در فویلی آلومینیومی بپیچید.
۶. هنگام بیرون آوردن فویل، دستکش آون در دست کنید و از قاشق یا انبر پلاستیکی استفاده کنید.
۷. درپوش را ببندید.

۸. برای انتخاب آرام پزی، دکمه **STEAM/CAKE** را بزنید، در این هنگام چراغ این دکمه روشن خواهد شد.

۹. پس از پایان فرایند پخت، دستگاه بصورت اتوماتیک در حالت گرم نگه دار قرار خواهد گرفت.

۱۰. درب دستگاه را باز کنید.

۱۱. دیگ را از دستگاه بیرون آورید و بر روی یک سطح مقاوم در برابر حرارت و یا ظرفی مناسب قرار دهید.

۱۲. دکمه **KEEP WARM/OFF** را جهت خاموش کردن دستگاه فشار دهید.

کیک

۱. مواد پخت کیک را بیشتر از علامت ۵ در دیگ پُر نکنید.

۲. مقداری روغن در داخل دیگ بریزید و با استفاده از یک قاشق پلاستیکی روغن را در کف دیگ پخش کنید.

۳. خمیر را در داخل دیگ قرار دهید.

۴. درب دستگاه را ببندید.

۵. برای انتخاب آرام پزی، دکمه **STEAM/CAKE** را بزنید، در این هنگام چراغ این دکمه روشن خواهد شد.

۶. پس از پایان فرایند پخت، دستگاه بصورت اتوماتیک در حالت گرم نگه دار قرار خواهد گرفت.

۷. درب دستگاه را باز کنید.

۸. دیگ را از دستگاه بیرون آورید و بر روی یک سطح مقاوم در برابر حرارت و یا ظرفی مناسب قرار دهید.

۹. دکمه **KEEP WARM/OFF** را جهت خاموش کردن دستگاه فشار دهید.

جهت شستشوی دیگ، از اسفنج یا پد شستشوی نرم، مواد شوینده و آب گرم استفاده نمایید. از شستشو با اشیاء تیز که باعث خراشیده شدن دیگ می شود خودداری کنید



جهت جلوگیری از خطرات احتمالی، قبل از تمیز کاری دستگاه، دوشاخه را از برق خارج کرده و صبر کنید تا دستگاه کاملاً خنک شود.

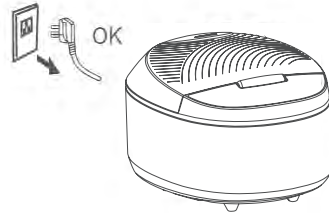

در صورت ریخته شدن آب بر روی صفحه گرمایش دستگاه ابتدا دوشاخه را از برق بکشید سپس، آن را با پارچه ای خشک پاک کنید و در صورت مشاهده برنج چسبیده شده به صفحه گرمایش، در صورت نیاز، آن را با استفاده از سیم ظرفشویی یا کاغذ سنباده پاک کنید.



در صورت عدم استفاده از دستگاه در مدت زمان طولانی، دوشاخه را از برق خارج کرده و دستگاه را در محیطی خشک با تهویه مناسب قرار دهید.

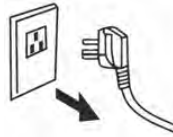

جهت جلوگیری از بو گرفتن دستگاه، درپوش داخلی، دریچه خروج بخار را بطور مرتب تمیز کنید



جهت تمیزکاری سطح خارجی بدنه، سطح میانی و سطح داخلی درپوش، از دستمالی نرم و مرطوب استفاده نمایید

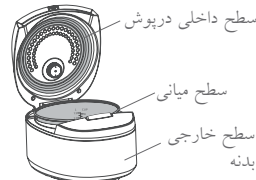

در صورت چسبیدن مواد غذایی به کف دیگ، قبل از تمیز کاری، مقداری آب درون آن ریخته و اجازه دهید برای مدتی خیس بخورد، به این صورت شستشوی آن به آسانی انجام خواهد شد.

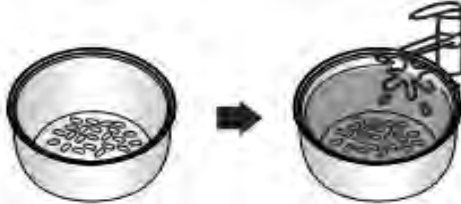

تذکره: به هیچ عنوان پس از پخت و استفاده از دستگاه داخل قابلمه داغ، آب خنک نریزید. صبر نمایید تا قابلمه کاملاً خنک شود، سپس قابلمه را شست و شوی دهید. در صورت عدم رعایت این مورد باعث کوتاه تر شدن عمر پوشش تفلون قابلمه شده و برای کاربر خطر سوختگی وجود دارد.

رفع عیب و نقص

ایراد	علت	راه حل	
صفحه نمایش روشن نمی شود	عدم جریان برق در دستگاه	کابل برق را بررسی نمایید و از اتصال کامل آن به پریز مطمئن شوید.	
	بُرد دستگاه ایراد دارد	به مراکز خدمات پس از فروش مراجعه فرمایید	
گرم نشدن صفحه گرمایش	بُرد دستگاه ایراد دارد	به مراکز خدمات پس از فروش مراجعه فرمایید	
	خرابی صفحه گرمایش		
	فیوز سوخته است		
صفحه نمایش روشن می شود، صفحه گرمایش گرم نمی شود	خرابی صفحه گرمایش	به مراکز خدمات پس از فروش مراجعه فرمایید	
	بُرد دستگاه ایراد دارد		
پخته نشدن برنج	مقدار برنج بسیار زیاد و یا بسیار کم می باشد	مطابق با دستور پخت عمل کنید	
	میزان آب و برنج مناسب نمی باشد	نسبت آب و برنج را مطابق با دستور العمل تنظیم کنید	
	دیگ به درستی در جای خود قرار نگرفته است و با صفحه گرمایش در تماس کامل نمی باشد	دیگ را به درستی مطابق با دستور العمل داخل دفترچه در جای خود قرار دهید	
	ممکن است یک شیء خارجی بین دیگ و صفحه گرمایش گیر کرده باشد	تمیز کاری مطابق با دستور العمل داخل دفترچه انجام دهید.	
	بُرد دستگاه ایراد دارد	به مراکز خدمات پس از فروش مراجعه نمایید	
	سنسور کار نمی کند	به مراکز خدمات پس از فروش مراجعه نمایید	

به هنگام قرار دادن دیگ در دستگاه، آن را به آرامی به سمت پایین فشار دهید، طوری که به درستی در جای خود قرار گیرد و با صفحه گرمایش در تماس کامل باشد.	دیگ به درستی در دستگاه قرار نگرفته است و با صفحه گرمایش در تماس نیست	سوختن برنج
به مراکز خدمات پس از فروش مراجعه فرمایید	بُرد دستگاه ایراد دارد	سر رفتن آب
	سنسور کار نمی کند	
برنج و آب را به میزان مناسب استفاده نمایید	مقدار بیش از حد برنج یا دیگر مواد غذایی در دستگاه	
عملکرد صحیح را انتخاب کنید	عملکرد انتخاب شده در دستگاه صحیح نمی باشد	
مقدار آب را کاهش دهید.	میزان آب و برنج مناسب نمی باشد	

حفظ محیط زیست



دستگاه را به صورت مجزا دور بیندازید!

این کالا نباید همراه با دیگر زباله‌های خانگی دور انداخته شود. اگر یکی از قطعات دستگاه نیاز به تعویض داشت یا دستگاه دیگر قابل استفاده نبود، آن را همراه با دیگر زباله‌های خانگی دور نریزید. در این مواقع دستگاه را برای دور انداختن مجزا کنار بگذارید.



Dear customer!
Thanks for your worthwhile choice and confidence to Migel brand. We really hope that you enjoy operating this product.

Product Specifications

Model	GRC 700
Power	700W
Voltage	220V
Frequency	50 Hz
Pot Maximum Capacity	4L
Capacity(Uncooked Rice)	1.5L
Cooking Capacity	2-8Person

Safety Precaution

ALERT: Please read this manual carefully before using the product. Keep it for reference.



Strictly prohibited



Take note for daily operation of product



Follow strictly when operating the product



The product is only for household use.



Do not plug the plug with wet hands to prevent from getting electric shock. When the product is not in use, unplug the power cord.



Plug in the socket and push in all the way to prevent burning due to poor contact.



Do not insert any metal shavings, wire, needles and other foreign objects inside the product or gap; this may cause electric shock or disruption to the cooking process.



Keep the product out of the reach of children; do not allow children to use the rice cooker without supervision of an adult.



It is normal that there may be an odor when it is first used.



Must be placed on a level table top when operating the product; do not use the product under a high temperature and high humidity environment and must be away from combustibles.



This appliance is not intended for use by persons (including children) with reduced physical, sensory or mental capabilities, or lack of experience and knowledge, unless they have been given supervision or instruction concerning use of the appliance by a person responsible for their safety.



Children should be supervised to ensure that they do not play with the appliance.



Make sure that the power cord is not in direct contact with any sharp edges/objects or object with high temperature as this may cause electric shock or fire.



Do not start operating without placing the inner pot in the rice cooker.



Do not put any food or water into the rice cooker directly without the inner pot.



Use only the inner pot that comes with the rice cooker; do not use inner pot from other brands to prevent malfunction or possible danger.



Do not remove the inner pot when the rice cooker is operating.



The rated current must be 13A or more with a grounded outlet. Do not use the same socket simultaneously with other appliances.



Do not cover the steam vent with any objects (e.g. rags) to avoid deformation of the cover and damage to the product.



If the inner pot is damaged, do not continue to use and contact the customer service center.



Ensure that the inner pot is placed properly and fit completely onto the bottom heating plate.



Any food residue or objects that is found on the inner part of the rice cooker must be removed before placing the inner pot as the residue may cause poor contact to the bottom heating plate resulting in malfunction of the rice cooker.



When cleaning the rice cooker, do not immerse it into water or wash directly under a running tap.



When taking out the food, do not touch the edge of the inner pot as it is very hot.



If the power cord or plug is damaged, please contact the customer service center; do not attempt to repair or replace non-original parts yourself.



If a failure occurs when operating the rice cooker, do not continue to use; turn off the power, unplug the cord and contact the customer service center for assistance. Do not attempt to replace non-original parts or disassemble the rice cooker yourself.



The product will generate heat and steam when in use. Keep hands and face away from the steam vent to prevent burns.

Product accessories

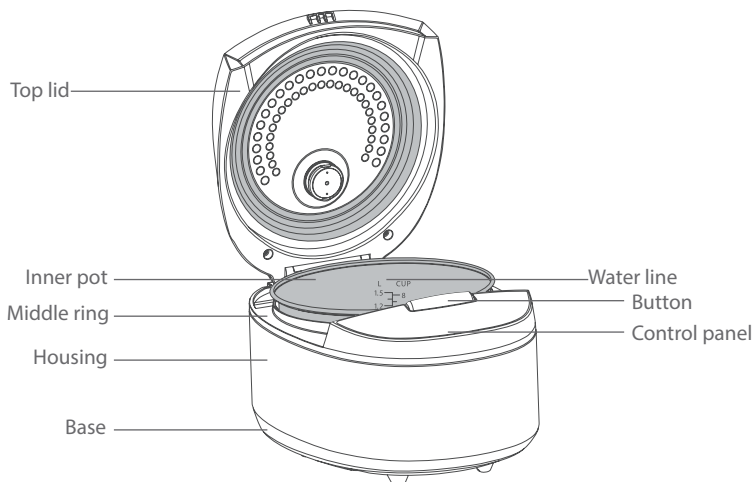

Product Accessories						
Rice Cooker	Inner pot	Rice Ladle	Steamer	Measuring Cup	Power Cord	Instruction Manual
1 set	1 pc	1 pc	1 pc	1 pc	1 pc	1 pc

Control panel

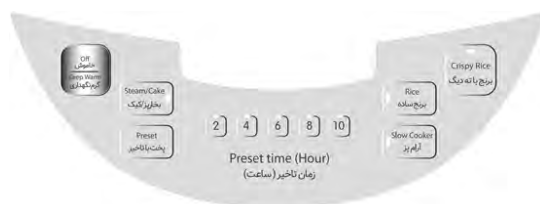

Function explanation

Preset

Press "Preset" button, select 8, 6, 4, 2 or 10 hours, select the desired cooking function (Rice, Crispy Rice, Slow Cooker or Steam/Cake), the chosen function light will light up, rice cooker will automatically enter into a preset cooking mode after 3 seconds.

If the preset time set is less than the cooking time, the rice cooker will not enter into preset mode. It will direct you to standard cooking function.

Preset timing is the function completion timing.

Keep Warm/Off

1. In standby mode, press “Keep Warm/Off” button, it will enter into the keep warm mode and the keep warm indicator will light up. The longest time for the keep warm model is 3 hours. It will automatically enter into a standby mode when the keep warm time has ended. In cooking state, press “Keep Warm/Off” button will cancel the current function and enter into a standby mode.

2. After the cooking process is completed, the rice cooker will switch to keep warm mode automatically, the keep warm button will light up.

1) Standby mode, press “Keep Warm/Off” button to go into a keep warm mode.

2) Cooking state, press “Keep Warm/Off” button to cancel current function.

Preparation instructions before use

Check that the steam valve is installed correctly; overflow may occur during cooking process if the steam valve is not installed properly.

Please check that there is nothing stuck on the heating plate and at the bottom of the inner pot before use. If any, please clean it before use. After putting the inner pot into the rice cooker, make sure that the inner pot is placed close to the heating plate..

Use the measuring cup provided to measure the rice required.

•The measuring cup at flat level is about 160g.

Correct Measurement



Incorrect Measurement

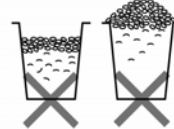

Heating Plate

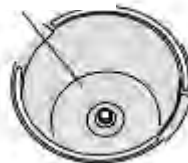

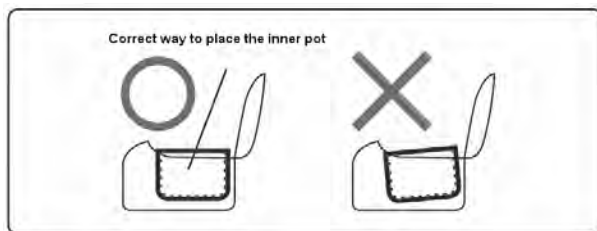

The maximum capacity for cooking is 6 cups of rice (8-2 Person). Based on the actual amount of rice required, the suggested proportion of rice and water is 1:1.2. Water can be added according to the marker in the inner pot. It is recommended to use $\frac{1}{2}$ cup of water for each cup of rice or fill the water as much as the indicated line at the inner part of the pot. (for example if intended to cook 5 cups of rice, you should fill the water as much as number 5 which is indicated at the inner part of the pot.) this amount can be different according to the type of rice in baking and taste of each person. (the amount of water and rice must not exceed the specified level in the pot.)

Cooking time reference table

Function	Default Cooking Time	Preset 2-10hrs	Keep Warm 3 hrs
Crispy rice	1:15	Yes	Yes
Rice	0:50	Yes	Yes
Slow Cooker	8:00	Yes	Yes
Cake /Steam	0:50	Yes	Yes

TIPS

- The cooking time indicated at the above table may differ slightly based on voltage, the amount of rice, water, temperature and varying rice quality.
- For a better result in cooking, as the appliance goes to Keep-Warm mode after cooking process is completed, don't let the cooked rice remain in the appliance more than 15 minutes.

Rice

1. Use the measuring cup for pouring rice.
2. The maximum capacity of the pot is 6 cups.
3. The maximum cooking capacity is for 2 to 8 person.
4. Fill in the pot up to the one of the rice levels with water
5. Close the lid.
6. Press the rice button and the light turns on.
7. The appliance will automatically switch to keep-warm mode after cooking process is finished.
8. Open the lid.
9. Lift up the pot and put it on the heat resistant textile or a special dish.
10. Press the "Keep Warm/Off" button.

Crispy rice (Tahdig)

1. Press the Crispy rice button and the light turns on.
2. The appliance will automatically switch to keep-warm mode after cooking process is finished.
3. Open the lid.
4. Lift up the pot and put it on the heat resistant textile or a special dish.
5. Press the "Keep Warm/Off" button.

Slow cook

1. Fry the meat and vegetables.
2. Boil the cooking liquid.
3. Put the solid ingredients into the bowl, then add the cooking liquid.
4. Close the lid.
5. Select button to Slow cooker, the light will turn on.
6. The appliance will automatically switch to keep-warm mode after cooking process is finished.
7. Open the lid.
8. Lift up the pot and put it on the heat resistant textile or a special dish.
9. Press the "Keep Warm/Off" button.

Steam

1. Fill the bowl with cold water up to 4 mark.
2. Place the basket inside the top of the bowl.
3. Put the food into the basket.
4. For uniform cooking, cut all the pieces of food at the same size.
5. For cooking peas or anything that will be broken up into the water, make a parcel with aluminum foil.
6. Take care when removing the parcel, wear oven gloves and use plastic tongs or spoon.
7. Close the lid
8. Press the "Steam/Cake" button.

Cake

1. Don't fill the bowl above the 5 mark, or the dough might overwhelm the appliance.
2. Wipe the bowl with cooking oil.
3. Put the dough into the bowl.
4. Close the lid.
5. Press the "Steam/Cake" button.

Cleaning and maintenance

Use warm water, detergent and sponge to clean the inner pot, do not use steel wire washing device to scrub the inner pot.



Warm Water



Detergent



Sponge



Cleaning Powder



Scourer

Unplug the power cord when cleaning the rice cooker. Wait for the rice cooker to cool down completely before cleaning it to prevent from being burned.

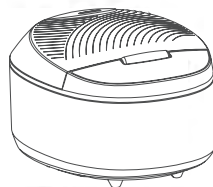

If there is water on the hot plate, use dry cloth to wipe it. If there is rice on it, use wire scrubber or sand paper to remove it if it is stubborn.



If unused for a long period of time, pull out the plug and store it in a dry and well-ventilated place.

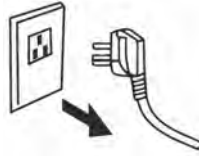

Clean the sealed inner lid and steam valve container regularly to prevent odor.



Sealed Inner Lid



Steam Valve

Use a damp cloth to wipe the exterior, inner middle section and sealed inner lid.

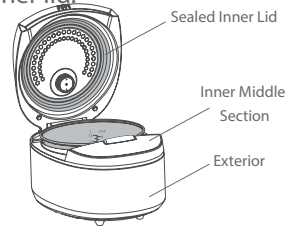

If food is stuck in the inner pot, soak it in water for a while before cleaning.

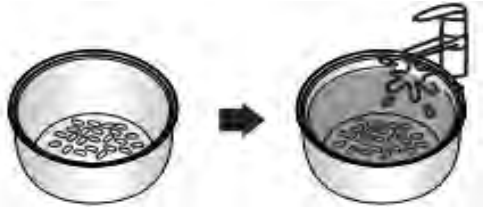

Troubleshoot

When using the rice cooker, the following situation may occur. Please troubleshoot before sending it for servicing.

- Except for a technical person, it is strictly prohibited to disassemble and repair the rice cooker yourself.

Problem	Cause	Solution
No display light	Power is not on	Check if the power cord is plugged in tightly to the connection part
	PCB failure	Contact with the company's customer service staff
Heating plate is not hot	PCB failure	Contact with the company's customer service staff
	Heating plate failure	
	Blown fuse	
Display light is on, heating plate is not hot	Heating plate failure	Contact with the company's customer service staff
	PCB failure	
Contents are not cooked through	Too much or too little rice/ingredients	Adjust content, water capacity accordingly
	The rice and water ratio is not right	Adjust the ratio of rice and water
	The inner pot is not placed properly; not intact with the heating plate	When placing the inner pot in the rice cooker, press down gently to ensure the pot is intact with the heating plate
	There is a foreign body between the inner pot and the heating plate	Clean/remove foreign body
	PCB failure	Contact the company's customer service staff
	Sensor failure	

Rice is burnt	The inner pot is not placed properly; not intact with the heating plate	When placing the inner pot in the rice cooker, press down gently to ensure the pot is intact with the heating plate
	PCB failure	Contact the company's customer service staff
	Sensor failure	
Overflow	Too much rice/ ingredients	Adjust content, water capacity accordingly
	Function chosen is incorrect	Choose the correct function
	Rice and water ratio is not right	Reduce the amount of water

Protecting the environment

Separate collection! This product must not be disposed of with normal household waste. Should you find one day that your product needs replacement or if it is no further useable to you, do not dispose it with other household waste. Make this product available for separate collection.



MIGEL



English

فارسی

Rice
Cooker
GRC 700